



Ministero dell'Interno

DIPARTIMENTO DELLA PUBBLICA SICUREZZA
DIREZIONE CENTRALE PER LA POLIZIA STRADALE, FERROVIARIA, DELLE
COMUNICAZIONI E PER I REPARTI SPECIALI DELLA POLIZIA DI STATO

Roma, data del protocollo

OGGETTO: Disciplina delle competizioni ciclistiche su strada.
Rilascio della certificazione di qualità per le "Granfondo".

ALLE PREFETTURE – UFFICI TERRITORIALI DEL GOVERNO LORO SEDI

AI COMMISSARIATI DEL GOVERNO PER LE PROVINCE AUTONOME
TRENTO- BOLZANO

ALLA PRESIDENZA DELLA GIUNTA DELLA VALLE D'AOSTA AOSTA

AL MINISTERO DELLE INFRASTRUTTURE E DEI TRASPORTI
Dipartimento per la Mobilità Sostenibile ROMA

AL MINISTERO DELLA GIUSTIZIA
Dipartimento per l'Amministrazione Penitenziaria ROMA

AL DIPARTIMENTO PER L'AMMINISTRAZIONE GENERALE
PER LE POLITICHE DEL PERSONALE DELL'AMMINISTRAZIONE
CIVILE E PER LE RISORSE STRUMENTALI E FINANZIARIE
Direzione Centrale per l'Amministrazione Generale e le Prefetture ROMA

AL COMANDO GENERALE DELL'ARMA DEI CARABINIERI ROMA

AL COMANDO GENERALE DELLA GUARDIA DI FINANZA ROMA

ALLE QUESTURE DELLA REPUBBLICA LORO SEDI

AI COMPARTIMENTI DELLA POLIZIA STRADALE LORO SEDI

AI COMPARTIMENTI DELLA POLIZIA FERROVIARIA LORO SEDI

AI CENTRI OPERATIVI PER LA SICUREZZA
CIBERNETICA-POLIZIA POSTALE LORO SEDI

AI REPARTI MOBILI LORO SEDI

AL CENTRO ADDESTRAMENTO DELLA POLIZIA DI STATO CESENA

e, per conoscenza:

ALLA SEGRETERIA DEL DIPARTIMENTO DELLA
PUBBLICA SICUREZZA ROMA



Ministero dell'Interno

DIPARTIMENTO DELLA PUBBLICA SICUREZZA
DIREZIONE CENTRALE PER LA POLIZIA STRADALE, FERROVIARIA, DELLE
COMUNICAZIONI E PER I REPARTI SPECIALI DELLA POLIZIA DI STATO

In considerazione dell'imminente prossimo inizio della stagione ciclistica, risulta opportuno fare un cenno alle competizioni che si disputano su strada, e che, da sempre, rivestono una significativa rilevanza nell'ambito della sicurezza stradale e, in generale, dell'ordine e della sicurezza pubblica.

Lo svolgimento delle competizioni in parola richiede l'esame di una serie di requisiti da parte delle articolazioni territoriali competenti per il rilascio delle autorizzazioni, nonché delle Prefetture e dei Comuni, per l'emissione delle ordinanze di sospensione della circolazione stradale.

In tale prospettiva risulta indispensabile una preliminare concertazione tra i vari attori che concorrono allo svolgimento delle competizioni stesse (comitati organizzatori, enti proprietari delle strade, enti deputati al rilascio delle autorizzazioni e alle ordinanze di sospensione della circolazione) al fine di assicurare una preventiva analisi dei profili più significativi, compresi quelli organizzativi, impattanti sulla circolazione stradale e sulla libertà di manifestazione, anche alla luce del novellato art. 33 della Costituzione¹.

Tra questi riveste fondamentale importanza l'esatto inquadramento della manifestazione ciclistica al fine di consentire un corretto bilanciamento tra le esigenze organizzative e quelle di sicurezza dettate dal codice della strada e dal Disciplinare per le scorte tecniche alle competizioni ciclistiche su strada (decreto del Ministero delle infrastrutture e dei trasporti di concerto con il Ministero dell'interno del 27 novembre 2002).

A tal proposito, si richiama la circolare n. 300/STRAD/1/0000005784.U/2023 del 15 febbraio 2023 di questa Direzione Centrale, che ad ogni buon fine si allega in copia alla presente unitamente al citato Disciplinare nella versione aggiornata con le ultime modifiche introdotte nel 2019.

Nel vasto panorama delle competizioni ciclistiche, particolare menzione merita la c.d. "Granfondo", che si svolge in una singola giornata su territori molto vasti, con lunghe percorrenze, che normalmente superano i 120 km ed alla quale, soprattutto, partecipa un considerevole numero di ciclisti (nell'ordine delle migliaia di unità).

Queste competizioni necessitano di riflessioni approfondite poiché, in funzione dell'elevato numero di concorrenti, impattano significativamente sulla sicurezza della circolazione, con conseguenti ricadute sull'emissione delle ordinanze di sospensione della circolazione², sulla durata delle stesse e sulla presenza di una adeguata scorta di polizia stradale³.

¹ Cfr. Legge Costituzionale 26 settembre 2023, n. 1. "La Repubblica riconosce il valore educativo, sociale e di promozione del benessere psicofisico dell'attività sportiva in tutte le sue forme".

² Cfr. Art. 9, comma 7-bis codice della strada.

³ Cfr. Art. 9, comma 6-bis codice della strada.



Ministero dell'Interno

DIPARTIMENTO DELLA PUBBLICA SICUREZZA
DIREZIONE CENTRALE PER LA POLIZIA STRADALE, FERROVIARIA, DELLE
COMUNICAZIONI E PER I REPARTI SPECIALI DELLA POLIZIA DI STATO

E' opportuno rappresentare che la Federazione Ciclistica Italiana (FCI), l'Associazione Centri Sortivi Italiani (ACSI) e l'Associazione Formula Bici (FB), in considerazione delle complessità dell'organizzazione delle competizioni ciclistiche di "Granfondo", abbiano elaborato una "certificazione di qualità"⁴ rilasciata a quei comitati organizzatori che garantiscono adeguati requisiti di servizi resi all'utenza e di sicurezza nelle competizioni. Il rilascio di tale certificazione è orientata a valutare il livello qualitativo dell'organizzazione, individuare una classe di merito, garantire agli atleti e ai rispettivi accompagnatori una adeguata attenzione all'assistenza durante tutte le fasi della competizione. La certificazione viene rilasciata previa compilazione di una griglia/questionario da parte del comitato organizzatore, e valutata dai sopra citati enti certificatori.

La certificazione in argomento potrà rappresentare uno strumento di conoscenza utile, da un lato ad individuare una competizione ciclistica come "Granfondo, e dall'altro a valutare la qualità dei servizi resi all'utenza e, soprattutto a suggerire le più idonee misure da adottarsi per assicurare il regolare svolgimento della gara.

Le Prefetture – Uffici Territoriali del Governo sono pregate di estendere il contenuto della presente ai Corpi e Servizi di Polizia Locale.

IL DIRETTORE CENTRALE
Cortese

LR

⁴ Certificazione denominata "CERTIFICAZIONE 3R" rilasciata in caso di rispetto di specifici parametri individuabili e definiti nella presentazione allegata.



Ministero dell'Interno

DIPARTIMENTO DELLA PUBBLICA SICUREZZA
DIREZIONE CENTRALE PER LA POLIZIA STRADALE, FERROVIARIA, DELLE
COMUNICAZIONI E PER I REPARTI SPECIALI DELLA POLIZIA DI STATO

Roma, data del protocollo

OGGETTO: Disciplina delle competizioni ciclistiche su strada. Modifiche al Disciplinare per le scorte tecniche alle competizioni ciclistiche, approvato con provvedimento del 27 novembre 2002, e successive modificazioni e integrazioni. Disposizioni per il rilascio dei titoli abilitativi e modalità di effettuazione delle scorte.

Precisazioni operative.

ALLE PREFETTURE – UFFICI TERRITORIALI DEL GOVERNO
LORO SEDI

AI COMMISSARIATI DEL GOVERNO PER LE
PROVINCE AUTONOME TRENTO- BOLZANO

ALLA PRESIDENZA DELLA GIUNTA DELLA VALLE D'AOSTA
AOSTA

AL MINISTERO DELLE INFRASTRUTTURE E DEI TRASPORTI
Dipartimento per la Mobilità Sostenibile ROMA

AL MINISTERO DELLA GIUSTIZIA
Dipartimento per l'Amministrazione Penitenziaria ROMA

AL DIPARTIMENTO PER L'AMMINISTRAZIONE GENERALE
PER LE POLITICHE DEL PERSONALE DELL'AMMINISTRAZIONE
CIVILE E PER LE RISORSE STRUMENTALI E FINANZIARIE
ROMA

AL COMANDO GENERALE DELL'ARMA DEI CARABINIERI ROMA

AL COMANDO GENERALE DELLA GUARDIA DI FINANZA ROMA

e, per conoscenza:

ALLA SEGRETERIA DEL DIPARTIMENTO DELLA
PUBBLICA SICUREZZA ROMA

Si fa riferimento alla circolare prot. n. 300/A/10164/19/116/1/1 del 27 novembre 2019, del Capo della Polizia Direttore Generale della Pubblica Sicurezza, relativa alle modifiche al Disciplinare per le scorte tecniche alle competizioni ciclistiche del 27 novembre 2002, per effetto del provvedimento del Ministero delle infrastrutture e dei trasporti di concerto con il Ministero dell'interno del 30 aprile 2019.



Ministero dell'Interno

DIPARTIMENTO DELLA PUBBLICA SICUREZZA
DIREZIONE CENTRALE PER LA POLIZIA STRADALE, FERROVIARIA, DELLE
COMUNICAZIONI E PER I REPARTI SPECIALI DELLA POLIZIA DI STATO

In proposito, alla luce di alcuni quesiti pervenuti dalla Federazione Ciclistica Italiana relativi all'applicazione delle predette disposizioni, appare necessario ribadire, come precisato nel paragrafo 9.1 della citata circolare del 27 novembre 2019, che l'impiego del personale addetto ai servizi di segnalazione aggiuntiva (A.S.A.) è previsto come obbligatorio unicamente nei casi indicati dall'art. 7-bis del Disciplinare e cioè solo per le competizioni che prevedono la partecipazione di un elevato numero di concorrenti, quali sono, ad esempio, le gare di "fondo" o di "gran fondo", e per le quali sia prevista un'ordinanza di sospensione della circolazione superiore a 15 minuti.

In relazione alle indicate prescrizioni normative, per le competizioni con un ridotto numero di partecipanti (meno di 200) o che prevedono la sospensione della circolazione per un periodo di tempo inferiore a 15 minuti, la presenza degli A.S.A. non può essere richiesta né come presupposto per l'efficacia dell'ordinanza di sospensione della circolazione né come presupposto di validità dell'autorizzazione per lo svolgimento delle competizioni stesse. Infatti, secondo le disposizioni del citato Disciplinare, in tali situazioni, il dispositivo dinamico della scorta tecnica, composta dai veicoli di inizio e fine gara e dai motociclisti abilitati, nonché, eventualmente, dal personale della scorta di polizia stradale, si deve ritenere sufficiente a far fronte alle esigenze di sicurezza della manifestazione ciclistica anche senza la presenza di ASA alle intersezioni o punti significativi del percorso.

Per le manifestazioni più importanti, in ogni caso, richiamando quanto indicato nel paragrafo 9.1 della predetta circolare, dovrà essere richiesta la presenza degli A.S.A. unicamente nei casi e secondo le modalità previste dall'art. 7 bis del Disciplinare.

Si sottolinea, inoltre, che la richiesta della presenza degli A.S.A. non può essere condizione per il rilascio dell'autorizzazione per l'effettuazione della competizione ciclistica, nonché dell'emissione del provvedimento di sospensione della circolazione stradale, perché tale figura non svolge funzioni di sicurezza ausiliaria ma solo tecnico-sportive, facendo parte della gara alla stregua di ciclisti, addetti alla scorta e direttore di gara.

Allo stesso modo, i provvedimenti di autorizzazione allo svolgimento delle gare nonché quelli di sospensione della circolazione, pur promuovendo delle considerazioni di *safety* e *security*, non possono essere subordinati alla presentazione dei piani organizzativi sulla sicurezza, in quanto argomento di competenza di altri tavoli istituzionali nei quali possono essere legittimamente affrontate esaurientemente tali tematiche e criticità.

Con l'occasione, in vista della stagione competitiva ciclistica 2023, che avrà inizio nel mese di marzo, nel richiamare le indicazioni contenute nel paragrafo 1 della circolare del 27 novembre 2019, si sottolinea l'importanza di ogni utile iniziativa che possa permettere un coordinamento più efficace tra soggetti istituzionali diversi, al fine di ottenere un quadro informativo esaustivo per l'adozione di provvedimenti e misure



Ministero dell'Interno

DIPARTIMENTO DELLA PUBBLICA SICUREZZA
DIREZIONE CENTRALE PER LA POLIZIA STRADALE, FERROVIARIA, DELLE
COMUNICAZIONI E PER I REPARTI SPECIALI DELLA POLIZIA DI STATO

organizzative per il regolare svolgimento delle competizioni. A tale scopo, potrà essere utile l'attivazione di tavoli di concertazione con gli enti competenti o delegati al rilascio dei titoli autorizzativi, con tutti gli altri soggetti che in vario modo concorrono all'organizzazione ordinaria delle maggiori competizioni sportive (rappresentanti della Federazione Ciclistica Italiana, di Enti di Promozione Sportiva o di società sportive), nonché con i rappresentanti delle Forze dell'Ordine e degli enti proprietari delle strade.

Infine, nel far seguito alla circolare prot n. 300/A/871/20/116/11 del 31 gennaio 2020 con cui sono state fornite indicazioni operative circa l'applicazione delle disposizioni del Disciplinare per le scorte a gare ciclistiche, per favorire la corretta ed uniforme applicazione delle procedure previste, si forniscono alcune precisazioni rese necessarie a seguito di alcuni quesiti pervenuti sull'argomento contenute nella scheda allegata (all. 1). Per facilità di lettura, le predette precisazioni sono state inserite all'interno della circolare 31 gennaio 2020 sopra richiamata il cui testo integrato allegato alla presente (all. 2) sostituisce a tutti gli effetti la stessa circolare.

Le Prefetture – Uffici Territoriali del Governo sono pregate di voler estendere il contenuto della presente ai Corpi e Servizi di Polizia Locale.

Questa Direzione Centrale provvederà per i rispettivi Compartimenti di Specialità e per gli altri uffici della Polizia di Stato.

IL DIRETTORE CENTRALE
Stradiotto

Modifiche alla circolare n. 300/A/871/20/116/11 del 31 gennaio 2020 recante "Disciplina delle competizioni ciclistiche su strada. Modifiche al Disciplinare per le scorte tecniche alle competizioni ciclistiche, approvato con provvedimento del 27 novembre 2002, e successive modificazioni e integrazioni. Disposizioni per il rilascio dei titoli abilitativi e modalità di effettuazione delle scorte."

1. Al paragrafo 8.2.4, relativo al numero massimo del personale di scorta tecnica a supporto della scorta di polizia, il primo paragrafo è sostituito dal seguente:

"Nella determinazione dell'aliquota di personale di polizia da impiegare nella scorta occorre tener conto delle esigenze di regolazione del traffico, della lunghezza del percorso e del numero dei concorrenti. In nessun caso, tuttavia, potranno essere svolte scorte con meno di 6 operatori di polizia stradale in moto, a cui vanno aggiunti un autoveicolo con funzioni di chiusura del dispositivo ed uno a disposizione il responsabile del servizio."

2. Dopo il paragrafo 8.2.4 sono inseriti i seguenti:

"8.2.5 Uso delle bandierine di segnalazione sui motoveicoli di scorta della polizia

Allo scopo di fornire un'indicazione uniforme circa l'applicazione delle bandierine di segnalazione sui motocicli degli organi di polizia stradale che effettuano scorte a competizioni ciclistiche, si precisa quanto segue:

- *sul **primo motoveicolo** che segue il veicolo recante l'indicazione di "inizio gara ciclistica" e precede i concorrenti, deve essere collocata, nella parte anteriore o sul lato sinistro, una bandierina di segnalazione di **colore gialla**;*
- *sul **motoveicolo di scorta** che precede il primo concorrente deve essere collocata, nella parte anteriore o sul lato sinistro, una bandierina di **colore rossa**;*
- *sull'**ultimo motoveicolo** di scorta, che chiude l'ambito operativo del servizio in movimento, deve essere collocata, nella parte anteriore o sul lato sinistro, una bandierina di **colore verde**."*

8.2.6 Numerazioni dei motoveicoli di scorta di polizia stradale

Nel corso dello svolgimento di scorte a manifestazioni ciclistiche che vedano l'impiego congiunto di autoveicoli e motocicli di polizia stradale, la numerazione identificativa dei motocicli deve seguire quella degli autoveicoli in modo che non si possano generare dubbi o incomprensioni nell'ambito delle comunicazioni radio con il personale impegnato. Se, perciò, a titolo esemplificativo, sono previsti 3 autoveicoli di scorta, qualunque sia la loro funzione e posizione nel dispositivo, i numeri 1, 2 e 3 devono essere loro riservati e la numerazione dei motocicli partirà dal numero 4."

3. Il primo capoverso del paragrafo 8.3.3 relativo alle prescrizioni dell'autorizzazione ad avvalersi di una scorta tecnica è sostituito dal seguente:

“La validità dell'autorizzazione alla scorta tecnica in delega è subordinata al rigoroso rispetto di tutte le prescrizioni imposte dal Disciplinare e dalla circostanza che tutti i veicoli impiegati per la scorta tecnica siano dotati di valida assicurazione per la responsabilità civile per la circolazione e che l'organizzatore abbia stipulato apposita assicurazione, anche cumulativa, per i danni arrecati dallo svolgimento della competizione, come previsto dall'art. 9 del codice della strada. Tuttavia, se le circostanze lo richiedano in ragione della specificità della manifestazione o della presenza di punti singolari o situazioni particolari di traffico, l'autorizzazione può prevedere altre prescrizioni al cui rispetto sono tenuti l'organizzatore titolare dell'autorizzazione stessa e il responsabile della scorta tecnica.”

4. Alla fine del paragrafo 8.3.3 relativo alle prescrizioni dell'autorizzazione ad avvalersi di una scorta tecnica inserire i seguenti periodi:

“Nel provvedimento di autorizzazione dovrà essere imposto, inoltre, che il responsabile della scorta tecnica ed il capo scorta:

- a) prima dell'inizio della gara e, successivamente, durante lo svolgimento della manifestazione, provvedano ad invitare i concorrenti che sono considerati fuori gara a togliersi il numero e rispettare, durante la circolazione, tutte le norme del codice della strada;*
- b) prima dell'inizio della gara abbiano verificato che il personale abilitato ad effettuare la scorta tecnica e quello impegnato nella conduzione dei veicoli di inizio gara e fine gara sia in condizioni psico-fisiche idonee per lo svolgimento dei compiti assegnati e, in particolare, non abbia assunto bevande alcoliche prima della competizione, impedendogli di iniziare l'attività di scorta.”*

Nel provvedimento di autorizzazione dovrà essere imposto, infine, che il capo scorta, durante lo svolgimento dell'intera competizione, provveda a verificare, in anticipo rispetto al transito dei concorrenti, il possesso dei titoli abilitativi, della dotazione e delle attrezzature necessarie nonché la corretta sistemazione degli addetti alle segnalazione aggiuntive, quando ne è previsto l'impegno in conformità alle disposizioni dell'art. 7-bis del Disciplinare.”

Testo coordinato della circolare n. 300/A/871/20/116/1/1 del 31.01.2020 risultante dalle integrazioni (evidenziate in corsivo) operate dalla circolare n. 300/STRAD/1/000005784.U/2023 del 15.02.20

OGGETTO: Disciplina delle competizioni ciclistiche su strada. Modifiche al Disciplinare per le scorte tecniche alle competizioni ciclistiche, approvato con provvedimento del 27 novembre 2002, e successive modificazioni e integrazioni. Disposizioni per il rilascio dei titoli abilitativi e modalità di effettuazione delle scorte.

La presente fa seguito alla circolare n. 300/A/10164/19/116/1/1 del 27 novembre 2019, con la quale sono state fornite istruzioni operative ed interpretative a seguito del provvedimento del Ministero delle infrastrutture e dei trasporti, di concerto con il Ministero dell'interno, del 30 aprile 2019, di modifica al Disciplinare per le scorte tecniche alle competizioni ciclistiche su strada (di seguito Disciplinare), emanato ai sensi dell'art. 9, comma 6-ter), del Codice della Strada (di seguito CdS).

Con la circolare del 27 novembre 2019, sono state anche abrogate diverse circolari così come sostituite precedenti disposizioni, tra le quali anche quelle relative alla disciplina del rilascio delle abilitazioni per i servizi di scorta tecnica e per i servizi di segnalazione aggiuntiva, e ciò ha reso necessaria una completa rivisitazione della materia.

Con la presente vengono fornite indicazioni operative per le scorte alle competizioni ciclistiche svolte, in tutto o in parte, dalla Polizia di Stato, segnatamente dalla Specialità Polizia Stradale, alle quali non si applicano, se non in misura residuale, le disposizioni del Disciplinare in argomento.

Obiettivo della circolare è anche quello di confermare la competenza dei Compartimenti di Polizia Stradale (di seguito solo Compartimenti), all'autorizzazione delle scorte tecniche, in ausilio o in sostituzione delle scorte di polizia, orientando le relative procedure.

Le istruzioni di seguito indicate si riferiscono unicamente agli aspetti legati alla scorta e alla tutela della sicurezza stradale, restando impregiudicate tutte le indicazioni già impartite in materia di sicurezza delle manifestazioni pubbliche e dei luoghi di pubblico spettacolo¹ e che hanno definito le misure di *safety* da adottare in occasione delle pubbliche manifestazioni stesse e degli altri eventi di pubblico spettacolo.

1. REQUISITI PER IL RILASCIO O IL RINNOVO DELLE ABILITAZIONI RICHIESTE PER EFFETTUARE SERVIZI DI SCORTA TECNICA O DI SEGNALAMENTO

Il personale che effettua attività di scorta tecnica, ovvero di segnalazione aggiuntiva, deve aver compiuto i 18 anni, essere titolare di patente di guida di categoria B o superiore, rilasciata prima del 26 aprile 1988, ovvero di categoria A o A2 e deve essere in possesso dei requisiti morali richiesti dall'art. 11 del T.U.L.P.S. per la titolarità delle autorizzazioni di polizia. Il possesso di tali requisiti soggettivi costituisce il presupposto per la valutazione dell'affidabilità dei soggetti da abilitare, i cui compiti sono caratterizzati da

¹ La materia è compendiate nelle *"Linee guida recanti indicazioni per l'ottimizzazione dell'attività di governo e pianificazione ai fini dell'individuazione delle misure più efficaci a tutela dell'ordine e della sicurezza pubblica in occasione di manifestazioni ed eventi"* di cui al decreto prot. n. 555-DOC/C/OP-UCIS/OPMAS/1324/19 del 8 marzo 2019. Le linee guida tengono conto della Direttiva emanata dal Gabinetto del Ministro dell'Interno, n. 11001/1/110(10) del 18 luglio 2018, avente ad oggetto *"Modelli organizzativi e procedurali per garantire alti livelli di sicurezza in occasione di manifestazioni pubbliche. Direttiva"*.

Testo coordinato della circolare n. 300/A/871/20/116/1/1 del 31.01.2020 risultante dalle integrazioni (evidenziate in corsivo) operate dalla circolare n. 300/STRAD/1/0000005784.U/2023 del 15.02.20

connotazioni pubblicistiche di considerevole spessore. Pertanto, non può essere ritenuto in possesso di tali requisiti chiunque:

1. abbia riportato una condanna a pena restrittiva della libertà personale superiore a tre anni per delitto non colposo e non abbia ottenuto la riabilitazione;
2. sia sottoposto all'ammonizione o a misura di sicurezza personale o sia stato dichiarato delinquente abituale, professionale o per tendenza;
3. abbia riportato condanna per delitti contro la personalità dello Stato o contro l'ordine pubblico, ovvero per delitti contro le persone commessi con violenza, o per furto, rapina, estorsione, sequestro di persona a scopo di rapina o di estorsione, o per violenza o resistenza all'autorità;
4. non abbia buona condotta.

Per quanto riguarda, in particolare, il requisito della "buona condotta", nonostante il carattere indefinito della norma, si ritiene - allo scopo di uniformare la valutazione a criteri quanto più possibile obiettivi - che la condotta del richiedente debba essere valutata alla luce della presenza o meno di precedenti di polizia che sostenga (con riguardo all'attività da compiere) un eventuale giudizio sfavorevole.

Il possesso dei requisiti sopraindicati dovrà essere oggetto di autocertificazione da parte del richiedente, formalizzata su apposito stampato (ALL. 1) insieme alla domanda di rilascio dell'abilitazione al servizio di scorta tecnica o all'attività di segnalazione aggiuntiva, secondo la procedura infra descritta. L'interessato dovrà essere reso edotto delle conseguenze derivanti dalla falsa attestazione del possesso dei requisiti.

In linea con le disposizioni generali vigenti in materia, dovranno essere svolti accertamenti sulla veridicità delle autocertificazioni, attraverso le informazioni acquisibili consultando le banche dati di cui alla legge 1° aprile 1981, n. 121². L'esecuzione dei controlli non necessita di comunicazione all'interessato trattandosi di un *subprocedimento eventuale*. L'atto conclusivo del procedimento di controllo, e l'esito dello stesso, deve avere forma scritta, in quanto può costituire prova documentale ai fini dell'applicazione delle sanzioni previste in caso di dichiarazioni mendaci.

Per i soggetti già abilitati la verifica del persistente possesso dei requisiti morali richiesti dovrà essere effettuata anche in occasione del rinnovo dell'abilitazione.

Oltre ai requisiti morali, all'età e alla titolarità della patente di guida, l'art. 1 del Disciplinare prevede che il rilascio dell'attestato di abilitazione per l'esercizio dell'attività di scorta tecnica, ovvero di segnalazione aggiuntiva, possa essere chiesto soltanto da persone aventi specifiche qualità personali. Si tratta di due casi distinti, disciplinati dai commi 1 e 2 dell'articolo citato, per i quali sono previsti requisiti e procedure diverse.

In particolare, al comma 1 si prevede che la richiesta di rilascio dell'attestato di abilitazione possa essere avanzata da dipendenti, soci o persone che hanno un rapporto non occasionale con una società o associazione sportiva affiliata alla Federazione Ciclistica Italiana (*di seguito FCI*), o con Enti di promozione sportiva (*di seguito EPS*), riconosciuti dal Comitato Olimpico Nazionale Italiano (*di seguito CONI*). Per tali soggetti

² Le amministrazioni procedenti sono tenute ad effettuare idonei controlli, anche a campione, e in tutti i casi in cui sorgono fondati dubbi sulla veridicità delle dichiarazioni rese (cfr. art. 71 DPR 28.12.2000, n. 445).

Testo coordinato della circolare n. 300/A/871/20/116/1/1 del 31.01.2020 risultante dalle integrazioni (evidenziate in corsivo) operate dalla circolare n. 300/STRAD/1/000005784.U/2023 del 15.02.20

è previsto, inoltre, il possesso di un attestato di formazione, in corso di validità, rilasciato dalla FCI.

Alla richiesta di rilascio dell'attestato di abilitazione, dovrà essere allegata una certificazione rilasciata dalla società, associazione o ente sopra richiamati, che dimostri il rapporto giuridico intercorrente con il richiedente, nonché l'attestato di formazione rilasciato dalla FCI.

L'art. 1, comma 2, del Disciplinare, invece, prevede che la richiesta di rilascio dell'attestato di abilitazione possa essere avanzata anche da persone che dipendono, sono soci di imprese o società commerciali autorizzate ad erogare attività di scorta tecnica a titolo oneroso, ovvero che hanno un rapporto non occasionale di durata non inferiore ad un anno con le stesse. Per questi soggetti, per i quali non è previsto il possesso dell'attestato di formazione della FCI, alla domanda di rilascio dell'attestato di abilitazione dovrà essere allegata una certificazione che attesti il rapporto giuridico che lega il richiedente con le predette imprese o società commerciali, rilasciata dalle stesse.

Il Disciplinare, all'art. 1, comma 3-ter, esenta il responsabile del servizio di scorta tecnica da obblighi di possesso dell'abilitazione ai servizi di scorta tecnica o alla segnalazione aggiuntiva, richiedendo soltanto il possesso dell'attestato di formazione rilasciato dalla FCI, come meglio precisato al paragrafo 10 della circolare n.300/A/10164/19/116/1/1 del 27 novembre 2019.

2. RILASCIO DELL'ATTESTATO DI ABILITAZIONE PER IL SERVIZIO DI SCORTA TECNICA

L'articolo 2 del Disciplinare individua diverse modalità per il rilascio dell'attestato di abilitazione per il servizio di scorta tecnica: una modalità ordinaria, che prevede il superamento di un esame presso un Compartimento, per la quale si rimanda ai punti successivi per le modalità di svolgimento; una modalità speciale che prevede il rilascio dell'abilitazione senza esame sulla base di requisiti personali posseduti ai sensi dell'art. 2, commi 2-bis) e 4 del Disciplinare.

2.1 Rilascio dell'attestato di abilitazione per il servizio di scorta tecnica senza esame

L'art.2 del Disciplinare prevede che possano chiedere il rilascio dell'attestato senza il superamento dell'esame presso il Compartimento di Polizia Stradale i dipendenti di vari organi di polizia stradale³, che siano incaricati dello svolgimento dei compiti di cui all'art. 11 del CdS da almeno 1 anno⁴. La medesima possibilità è riservata a coloro che siano stati congedati o dimessi, senza demerito⁵, intendendo con questo che non sia intervenuta

³ Polizia di Stato, Arma dei Carabinieri, Guardia di Finanza, Polizia Penitenziaria e Corpi o Comandi di Polizia Municipale o Provinciale.

⁴ Invero, l'art. 2, comma 4, del Disciplinare prevede il rilascio dell'abilitazione senza esame anche nei confronti dei soggetti in possesso di speciali titoli certificati dalla società sportiva o dall'associazione di appartenenza che attesti i requisiti prescritti. Tuttavia, questa modalità speciale di rilascio dell'abilitazione risulta di fatto superata e quindi non più applicabile. Infatti, a seguito di incontri svolti nel 2003 con il CONI la FCI e con una qualificata rappresentanza degli EPS, si era convenuto che le dichiarazioni attestanti l'esercizio dell'attività in tempi precedenti al 2003 potevano essere emesse solo fino al 30 giugno 2003, e di conseguenza, eventuali atti con data successiva non potevano dar luogo al rilascio di abilitazione senza l'effettuazione delle prove di esame, impegnando i Compartimenti di Polizia Stradale a rimmetterli alla FCI o all'EPS, a cui la società sportiva o l'associazione sportiva sono affiliate, per l'adozione di provvedimenti disciplinari.

⁵ Il requisito del *congedo o della dimissione senza demerito* deve essere valutata in base alle norme e all'ordinamento dell'Amministrazione da cui il richiedente dipendeva. Pertanto, soltanto alla stessa

Testo coordinato della circolare n. 300/A/871/20/116/1/1 del 31.01.2020 risultante dalle integrazioni (evidenziate in corsivo) operate dalla circolare n. 300/STRAD/1/0000005784.U/2023 del 15.02.20

una risoluzione del rapporto di servizio per motivi soggettivi, (o posti in quiescenza dalle medesime amministrazioni da meno di 5 anni).

Poiché i citati soggetti sono, ai sensi dell'art. 12 del CdS, tutti incaricati dello svolgimento di compiti di polizia stradale, la locuzione "da almeno 1 anno" deve intendersi riferita alla durata di effettivo servizio svolto presso l'organo di polizia stradale da cui dipendono o dipendevano.

Colui che richiede il rilascio dell'attestato deve allegare alla domanda un'attestazione sottoscritta dall'ufficio o dal Comando al quale appartiene o dal quale dipendeva prima del congedo, conforme al modello allegato (ALL. 2).

La possibilità di rilascio dell'attestato senza esame è concessa ai suindicati soggetti a condizione che siano in possesso dei requisiti previsti dall'art. 1, commi 1 e 3-bis^{6 7}, del Disciplinare.

I soggetti in possesso delle sole qualità personali di cui all'art. 1, comma 2 del Disciplinare, invece, se pure fossero dipendenti di uno degli organi di polizia stradale citati, o lo fossero stati, non possono beneficiare della speciale procedura di rilascio dell'abilitazione senza esame. Per il rilascio dell'abilitazione, perciò, devono necessariamente superare l'esame di abilitazione presso il Compartimento secondo la previsione dell'art. 2, comma 1, del Disciplinare.

La domanda di rilascio dell'attestato di abilitazione senza esame (ALL.3), ai sensi dell'art.2, comma 2-bis, del Disciplinare, indirizzata ad un Compartimento⁸, può essere consegnata direttamente presso il suddetto ufficio, spedita a mezzo raccomandata con avviso di ricevimento ovvero inoltrata a mezzo posta elettronica certificata (PEC)⁹. Il Compartimento provvederà ad informare l'interessato del termine, non superiore a 30 giorni, trascorso il quale l'attestato potrà essere ritirato. L'informazione può essere fornita a mezzo dell'utenza telefonica o della posta elettronica, anche non certificata, fornita dall'interessato nella domanda.

Nella domanda dovrà essere dichiarato:

- cognome e nome del richiedente;
- recapito telefonico e posta elettronica, anche non certificata, attraverso cui potranno essere effettuate eventuali comunicazioni;
- luogo e data di nascita del richiedente;

Amministrazione compete la valutazione e l'onere dell'attestazione di tale stato, a richiesta dell'interessato.

⁶ Vale a dire, appartenenza a società o associazioni sportive affiliate alla FCI o ad EPS riconosciuti, con possesso dell'attestato di formazione e possesso dei requisiti morali (la maggiore età è presupposta dato il rapporto di lavoro instaurato con le amministrazioni di polizia).

⁷ Vale a dire persone degli organi di polizia stradale, citati in nota 1, o già da questi impiegate, che siano pure dipendenti, socie di imprese o società commerciali autorizzate ad erogare attività di scorta tecnica a titolo oneroso, ovvero che hanno un rapporto non occasionale di durata non inferiore ad un anno con le stesse.

⁸ La modifica dell'art. 3, comma 1, del Disciplinare ha eliminato il vincolo territoriale relativo alla competenza al rilascio degli attestati di abilitazione. Pertanto, l'istanza di rilascio può essere presentata a qualsiasi Compartimento prescindendo dalla residenza del richiedente.

⁹ Nel caso di invio tramite PEC, la domanda ed i relativi documenti allegati sono digitalizzati a cura dell'interessato e racchiusi, preferibilmente, in unico documento elettronico in formato .pdf.

Testo coordinato della circolare n. 300/A/871/20/116/1/1 del 31.01.2020 risultante dalle integrazioni (evidenziate in corsivo) operate dalla circolare n. 300/STRAD/1/0000005784.U/2023 del 15.02.20

- comune di residenza e relativo indirizzo. Qualora l'istante risieda nel territorio di altro Stato dell'Unione europea o dello Spazio economico europeo, dovrà indicare la residenza estera e il domicilio eletto in Italia, con relativo indirizzo. Qualora l'istante risieda nel territorio di altro Stato estero dovrà, altresì dichiarare la regolarità della propria posizione sul territorio nazionale;
- titolarità della patente di guida conseguita (categoria B e superiori rilasciate prima del 26.4.1988 o titolo equipollente, anche se "speciali" purché non siano previsti adattamenti del veicolo, ovvero di categoria A2 o A).

Alla domanda dovranno essere allegate:

- attestato di formazione di cui all'art. 1, comma 1, del Disciplinare rilasciato dalla FCI;
- certificazione rilasciata da una società, associazione o EPS che attesti il rapporto che lega il richiedente a una di queste ultime, ai sensi dell'art. 1, comma 1, del Disciplinare;
- dichiarazione rilasciata dall'organo di polizia stradale da cui dipende o dipendeva che attesti i requisiti di cui all'art. 2, comma 2-bis), del Disciplinare¹⁰ (cfr. ALL. 2);
- dichiarazione sostitutiva di certificazione sul possesso dei requisiti morali richiesti dall'art. 11 del T.U.L.P.S. (cfr. ALL.1).

Nel caso in cui la domanda venga inviata tramite PEC, l'istanza ed i documenti sopraindicati, trasmessi in formato digitale in copia non autentica, devono essere consegnati dall'interessato al Compartimento, per essere acquisiti agli atti, al momento del ritiro dell'attestato.

Al momento del ritiro dell'attestato, in ogni caso, sarà accertata l'identità del richiedente e dovranno essere esibiti in originale:

- patente di guida, se rilasciata all'estero¹¹;
- permesso di soggiorno o carta di soggiorno per le persone che hanno la cittadinanza in uno Stato non facente parte dell'Unione europea o dello Spazio economico europeo.

La mancata esibizione dei documenti richiesti comporta il mancato rilascio dell'attestato. L'attestato di abilitazione, inoltre, non potrà essere rilasciato qualora nel corso dell'istruttoria emergano motivi ostativi al rilascio dell'abilitazione per mancanza dei requisiti prescritti.

Il diniego al rilascio deve essere anticipato da un preavviso ai sensi dell'art. 10-bis) della legge 241/1990 da notificare all'interessato. Entro dieci giorni dal ricevimento del preavviso, l'interessato può presentare le proprie osservazioni, eventualmente corredate da documenti, allo scopo di conoscere le eventuali ragioni fattuali e giuridiche dell'istante che potrebbero contribuire a far assumere una diversa determinazione finale, derivante dalla ponderazione di tutti gli interessi in campo e determinando una possibile riduzione del contenzioso fra le parti. Naturalmente, il preavviso può essere sostituito da una richiesta di chiarimenti e di integrazione documentale, che preceda temporalmente la

¹⁰ Dipendente, ovvero già dipendente cessato dal servizio da non oltre 5 anni senza demerito, di un organo di polizia stradale che abbia svolto effettivo servizio per almeno 1 anno.

¹¹ Per i titolari di patente rilasciata da uno Stato non appartenente all'Unione europea o allo Spazio economico europeo, qualora previsto ai sensi dell'art. 135 del CdS, la copia della patente deve essere accompagnata da copia del permesso internazionale o della traduzione ufficiale in lingua italiana della patente di guida.

Testo coordinato della circolare n. 300/A/871/20/116/1/1 del 31.01.2020 risultante dalle integrazioni (evidenziate in corsivo) operate dalla circolare n. 300/STRAD/1/0000005784.U/2023 del 15.02.20

comunicazione conclusiva predetta. Ciò al precipuo fine di ridurre i ricorsi e pertanto evitare l'insorgere dei contenziosi.

Nei casi sopraindicati, il Dirigente del Compartimento emetterà un provvedimento di diniego conforme al modello allegato (ALL. 4) che sarà notificato all'interessato. Il provvedimento dovrà riportare la dicitura secondo cui potrà essere oggetto di ricorso da rivolgere al Tribunale Amministrativo Regionale competente nel termine di 60 giorni, ovvero al Presidente della Repubblica nel termine di 120 giorni, decorrenti dalla notifica.

Per il rilascio dell'attestato di abilitazione senza esame, si utilizzerà il modello di attestato allegato (ALL. 5).

Se il richiedente è stato identificato nel momento della presentazione dell'istanza, il ritiro dell'attestato potrà avvenire anche a cura di altra persona munita di delega sottoscritta dall'interessato e, se necessario, di un documento di identità del medesimo.

2.2 Rilascio dell'attestato di abilitazione per il servizio di scorta tecnica con esame

L'art.2, comma 1, del Disciplinare regola il rilascio dell'attestato di abilitazione per i soggetti in possesso dei requisiti sopra decritti¹², previo superamento di un esame da svolgersi presso un Compartimento.

2.2.1 Calendario degli esami

Direzioni Regionali del CONI e della FCI, sulla base di un decreto del Dirigente del Compartimento che, entro il 10 gennaio di ogni anno, viene esposto al pubblico presso tutti gli uffici dipendenti e trasmesso in copia alla Segreteria regionale del CONI, per la diffusione nel mondo sportivo. Il numero annuo delle sessioni, non inferiore a 4, nonché le date delle stesse e le località di esame sono concordate, ove possibile, con la Segreteria regionale del CONI, per consentire una programmazione degli impegni dei rappresentanti del citato organismo in seno alla commissione di esame.

2.2.2 Nomina della commissione esaminatrice

La nomina della commissione di esame spetta al Dirigente del Compartimento. Secondo quanto previsto dall'art.2, comma 2, del Disciplinare, ne fanno parte un funzionario della Polizia di Stato¹³ e due rappresentanti, nominati dal CONI e della FCI.

La designazione di questi ultimi deve essere richiesta in forma scritta alla Segreteria regionale del CONI, che provvederà a segnalare i nominativi quali membri titolari e, ove richiesto, un nominativo quale membro supplente, sulla base di un elenco nazionale di persone, articolato per regioni e province, composto da esperti indicati dalla FCI, da funzionari o da tecnici del CONI e da consulenti esterni del CONI.

Le funzioni di *Presidente* saranno svolte dal funzionario della Polizia di Stato, mentre la funzione di *Segretario* è assegnata a personale del ruolo ispettori o sovrintendenti della Polizia di Stato, in servizio presso un reparto della Polizia Stradale della stessa provincia ove si svolge l'esame.

¹² Maggiore età e possesso requisiti morali; appartenenza a società o associazioni sportive affiliate alla FCI o ad EPS con possesso dell'attestato di formazione, ovvero essere dipendenti, soci di imprese o società commerciali autorizzate ad erogare attività di scorta tecnica a titolo oneroso, o che hanno un rapporto non occasionale di durata non inferiore ad un anno con le stesse, senza necessità di avere l'attestato di formazione rilasciato dalla FCI.

¹³ Con qualifica di vice questore o di vice questore aggiunto, alla luce della recente riforma dei ruoli della Polizia di Stato.

Testo coordinato della circolare n. 300/A/871/20/116/1/1 del 31.01.2020 risultante dalle integrazioni (evidenziate in corsivo) operate dalla circolare n. 300/STRAD/1/0000005784.U/2023 del 15.02.20

Nel decreto di nomina possono essere previsti membri supplenti, al fine di assicurare, in ogni evenienza, lo svolgimento di tutte le sedute di esame. Per ogni utilità si allega *facsimile* del provvedimento (ALL.6).

Laddove non previsto in sede di definizione del calendario annuale delle sessioni di esame, in relazione al numero e alla provenienza dei candidati, è possibile, compatibilmente con le prioritarie esigenze di servizio, costituire più commissioni nel territorio regionale, precisando per ciascuna la competenza territoriale.

La nomina della Commissione e l'eventuale articolazione delle giornate di svolgimento degli esami devono avvenire entro il 6° giorno antecedente l'inizio della sessione per consentire agli esaminandi, già dal giorno successivo, di conoscere la data e il luogo di svolgimento delle prove.

Il presidente ed i componenti delle commissioni di esame, così come i funzionari che vengono incaricati per lo svolgimento delle fasi previste dalla presente procedura, dovranno essere in possesso di matura professionalità nei servizi di Polizia Stradale, sia sotto il profilo teorico che quello pratico-operativo.

2.2.3 Domanda di ammissione all'esame

La domanda di ammissione all'esame per il rilascio dell'attestato di abilitazione per i servizi di scorta tecnica (ALL.7), ai sensi dell'art. 2, comma 1, del Disciplinare, può essere consegnata direttamente presso gli uffici del Compartimento¹⁴, spedita a mezzo raccomandata con avviso di ricevimento ovvero inoltrata a mezzo posta elettronica certificata (PEC)¹⁵ entro il 20° giorno antecedente l'inizio della sessione fissato dal calendario predisposto dal Dirigente del Compartimento.

Nella domanda dovrà essere dichiarato:

- cognome e nome del richiedente;
- luogo e data di nascita del richiedente;
- comune di residenza e relativo indirizzo. Qualora l'istante risieda nel territorio di altro Stato dell'Unione europea o dello Spazio economico europeo, dovrà indicare la residenza estera e il domicilio eletto in Italia, con relativo indirizzo. Qualora l'istante risieda nel territorio di altro Stato estero dovrà, altresì dichiarare la regolarità della propria posizione sul territorio nazionale;
- titolarità della patente di guida conseguita (categoria B e superiori rilasciate prima del 26.4.1988 o titolo equipollente, anche se "speciali" purché non siano previsti adattamenti del veicolo, ovvero di categoria A2 o A).

Alla domanda dovrà essere allegato:

- attestato di formazione di cui all'art. 1, comma 1 del Disciplinare;
- certificazione rilasciata da una società, associazione o EPS che attesti il rapporto che lega il richiedente a una di quest'ultime ai sensi dell'art. 1, comma 1, del Disciplinare, ovvero certificazione che attesti il rapporto che lega il richiedente con una impresa

¹⁴ La modifica dell'art. 3, comma 1, del Disciplinare ha eliminato il vincolo territoriale relativo alla competenza al rilascio degli attestati di abilitazione. Attualmente l'istanza di rilascio può essere avanzata a qualsiasi Compartimento prescindendo dalla residenza del richiedente.

¹⁵ Nel caso di invio tramite PEC, la domanda ed i documenti allegati sopraindicati sono digitalizzati a cura dell'interessato e racchiusi, preferibilmente, in unico documento, in formato .pdf.

Testo coordinato della circolare n. 300/A/871/20/116/1/1 del 31.01.2020 risultante dalle integrazioni (evidenziate in corsivo) operate dalla circolare n. 300/STRAD/1/000005784.U/2023 del 15.02.20

autorizzata ad erogare servizi di scorta tecnica a titolo oneroso ai sensi dell'art.1, comma 2, del Disciplinare;

- dichiarazione sostitutiva di certificazione sul possesso dei requisiti morali richiesti dall'art.11 del T.U.L.P.S. (cfr.ALL.1).

Nel caso in cui la domanda venga inviata tramite PEC, l'istanza ed i documenti sopraindicati, trasmessi in formato digitale in copia non autentica, devono essere consegnati dall'interessato al Compartimento, per essere acquisiti agli atti, il giorno dello svolgimento dell'esame o, comunque, al momento del ritiro dell'attestato.

La mancata esibizione dei documenti richiesti comporta il mancato rilascio dell'attestato.

L'attestato di abilitazione, inoltre, non potrà essere rilasciato qualora venisse accertato che la domanda di partecipazione all'esame è stata presentata o spedita oltre il termine, o se nel corso dell'istruttoria emergono motivi ostativi al rilascio dell'abilitazione per mancanza dei requisiti prescritti.

L'eventuale esclusione dell'istante sarà notificata al candidato dal Presidente della Commissione di esame nel giorno di convocazione per lo svolgimento delle prove.

Ai sensi dell'art. 5 della legge 7 agosto 1990, n. 241, e s.m.i., si dovrà provvedere alla nomina di un funzionario della Polizia di Stato preposto all'istruttoria delle istanze di partecipazione ed agli accertamenti d'ufficio circa il possesso dei requisiti di ammissione. L'istruttoria termina con la redazione dell'elenco degli ammessi alle prove di esame e dell'elenco degli esclusi, quest'ultimo corredato dei relativi provvedimenti (ALL. 8) da consegnare al Presidente della Commissione per la comunicazione formale agli interessati.

Anche in questo caso, il provvedimento di esclusione deve essere anticipato da un preavviso ai sensi dell'art. 10-bis) della legge 241/1990 con le modalità indicate nel paragrafo 2.1.

Eventuali ricorsi avverso i provvedimenti inerenti la procedura di esame possono essere rivolti al Tribunale Amministrativo Regionale competente nel termine di 60 giorni, ovvero al Presidente della Repubblica nel termine di 120 giorni, decorrenti dalla notifica del provvedimento adottato.

2.2.4 Svolgimento degli esami

La Commissione di esame, se del caso integrata dai membri supplenti, si riunisce il giorno di apertura della sessione e dà atto, con il verbale di cui si allega il *facsimile* (ALL.9), dei criteri di valutazione del candidato nella prova orale, delle operazioni di scelta dei quiz per la prova scritta, dell'esito della prova, dello svolgimento del colloquio e del risultato finale.

Il risultato finale delle attività relative agli esami dovrà, inoltre, essere formalizzato di giorno in giorno con verbali in sequenza numerica fino al termine della sessione. Lo svolgimento delle due prove di esame da parte di ogni singolo candidato avverrà nell'arco della stessa giornata. Le prove di esame sono pubbliche e si svolgono in lingua italiana, fatta salva la legislazione particolare relativa al bilinguismo in provincia di Bolzano. Quando sia stata nominata una sola commissione esaminatrice per tutto il Compartimento, allo scopo di facilitare la partecipazione alle sessioni di esame per il rilascio delle abilitazioni per i servizi di scorta tecnica, il medesimo Compartimento, compatibilmente con le disponibilità di locali e di personale, potrà valutare la possibilità

Testo coordinato della circolare n. 300/A/871/20/116/1/1 del 31.01.2020 risultante dalle integrazioni (evidenziate in corsivo) operate dalla circolare n. 300/STRAD/1/000005784.U/2023 del 15.02.20

di effettuare sedute d'esame presso le Sezioni di Polizia Stradale quando il numero dei richiedenti residenti nel territorio di quella provincia non sia inferiore a 10 unità per ciascuna sessione d'esame. Le sedi di esame potranno essere individuate anche presso uffici privati, senza alcun onere per l'Amministrazione.

La prova scritta consiste nella soluzione di domande con risposte "vero-falso" inserite in schede-quiz. Allo scopo di fornire la massima trasparenza nell'attività di valutazione dei candidati al conseguimento dell'attestato di abilitazione per scorte tecniche, sul sito *interne!* della Polizia di Stato¹⁶ sono pubblicate le domande di esame, che sono inviate anche ai Compartimenti¹⁷¹⁸. Questi ultimi provvedono direttamente alla realizzazione delle schede di esame di volta in volta.

Ciascuna scheda, composta da 10 domande vertenti sugli argomenti elencati nell'allegato 1 del Disciplinare, sarà utilizzata per tutti i candidati di ciascuna seduta della sessione di esami, durante la quale dovranno essere utilizzati criteri di scelta casuale e, in quanto possibile, non ripetitiva, in modo che, comunque, sia sempre presente una domanda relativa a 10 argomenti diversi che formano oggetto della pubblicazione.

Prima dell'inizio delle prove, il Presidente della Commissione darà avviso ai candidati esclusi dagli esami dei motivi di esclusione, relativi alla mancanza dei requisiti o alla tardiva presentazione delle istanze.

Prima dell'inizio della prova scritta, inoltre, sarà dato avviso ai candidati, mediante lettura, che costituiscono motivo di esclusione dall'esame anche:

- copiare le risposte da altri candidati o da documenti comunque acquisiti;
- utilizzare testi o strumenti informativi non ammessi.

Prima dello svolgimento dell'esame il richiedente deve essere in ogni caso compiutamente identificato e devono essere esibiti in originale:

- patente di guida se rilasciata all'estero;
- permesso di soggiorno o carta di soggiorno per le persone che hanno la cittadinanza in uno Stato non facente parte dell'Unione europea o dello Spazio economico europeo.

La durata della prova è di un'ora decorrente dalla consegna della scheda-quiz ai candidati. Al termine, la Commissione procederà alla correzione delle schede e alla valutazione dei risultati conseguiti per la successiva ammissione alla prova orale di coloro che abbiano risposto esattamente ad almeno 7/10 dei quesiti.

La prova orale consiste in un colloquio a contenuto pratico che, tenuto conto del livello culturale del candidato, consenta l'oggettiva valutazione della sua preparazione e maturità professionale, anche alla luce dell'esito della prova scritta, con particolare riferimento alle norme di comportamento, alla conoscenza della segnaletica stradale, allo svolgimento

¹⁶ Raggiungibile al link <https://www.poliziadistato.it/statics/46/domande-esame-2019.pdf>.

¹⁷ I Compartimenti di Polizia Stradale dovranno richiedere, anche telefonicamente, le schede-quiz da utilizzare per gli esami, in formato .xls, con i relativi correttori, al Servizio Polizia Stradale.

¹⁸ Per i titolari di patente rilasciata da uno Stato non appartenente all'Unione europea o allo Spazio economico europeo, qualora previsto ai sensi dell'art. 135 del CdS, la copia della patente deve essere accompagnata da copia del permesso internazionale o della traduzione ufficiale in lingua italiana della patente di guida.

Testo coordinato della circolare n. 300/A/871/20/116/1/1 del 31.01.2020 risultante dalle integrazioni (evidenziate in corsivo) operate dalla circolare n. 300/STRAD/1/0000005784.U/2023 del 15.02.20

del servizio di scorta ed agli adempimenti, prescrizioni e obblighi previsti dal Disciplinare. Il superamento della prova orale sarà comunicato agli interessati subito dopo l'effettuazione della stessa.

In vista della graduale attribuzione di gran parte delle competizioni a scorte tecniche con personale abilitato, tenute presenti le molte responsabilità che l'attività comporta, corre l'obbligo di evidenziare che lo svolgimento di tutte le fasi degli esami, segnatamente le prove scritte ed orali, devono essere improntate a particolare rigore. In particolare, nell'organizzazione della sessione di esame, la scelta dei locali in cui si svolge la prova scritta e la distanza a cui sono collocati gli scrittoi individuali devono essere tali da rendere non possibile la comunicazione tra candidati. Il divieto di consultazione di testi non ammessi durante la prova scritta deve essere assoluta, ed in tal senso durante la prova scritta non potranno essere introdotti nei locali apparecchi elettronici, *smartphone* od altri dispositivi simili. Durante la prova scritta, il personale di polizia incaricato della vigilanza, deve essere in numero adeguato, e comunque non inferiore ad una unità ogni 10 candidati seduti. Il numero dei dipendenti impiegati per la vigilanza durante la prova deve essere riportato nel verbale d'esame (cfr.ALL. 9).

Inoltre, la valutazione della preparazione pratica dei candidati dovrà basarsi sulla effettiva capacità di risoluzione di casi pratici relativi a situazioni specifiche afferenti l'attività di scorta che dovranno svolgere.

I candidati che non abbiano superato Tesarne alla prima prova possono ripresentare la domanda di ammissione ad una seconda prova, che non può essere sostenuta prima di due mesi dalla prima. I candidati che non abbiano superato l'esame alla seconda prova non possono ripresentare la domanda di ammissione prima di sei mesi decorrenti dalla data dell'ultimo esame non superato.

Al termine di ogni sessione di esame il dirigente del Compartimento rilascia l'attestato di abilitazione ai servizi di scorta tecnica alle competizioni ciclistiche secondo il modello allegato (ALL. 10), previa apposizione della prescritta marca da bollo e di presentazione di eventuale documentazione mancante, che saranno consegnati dagli interessati contestualmente al ritiro del documento.

Nell'ipotesi in cui l'attestato non possa essere rilasciato al termine della sessione di esame, visto che il candidato è stato già compiutamente identificato prima dello svolgimento dell'esame, il ritiro dell'attestato, in data diversa, può essere effettuato anche da persona munita di delega sottoscritta dall'interessato e, se necessario, di un documento di identità del medesimo.

2.3 Trattazione del carteggio relativo agli esami e al rilascio dell'attestazione

A ciascuna delle istanze di partecipazione sarà assegnato un numero di protocollo generale, che contraddistinguerà il candidato in tutte le fasi del procedimento amministrativo sino al superamento dell'esame. L'esito favorevole di questo produrrà il rilascio dell'attestato di abilitazione il cui numero progressivo ("nnnnn" seguito dalla sigla della provincia sede del Compartimento)¹⁹ individua la posizione del soggetto nell'archivio dei soggetti abilitati al servizio di scorta tecnica a competizioni ciclistiche.

¹⁹ La numerazione seguirà quella raggiunta presso ciascun Compartimento dall'entrata in vigore dei Disciplinari.

Testo coordinato della circolare n. 300/A/871/20/116/1/1 del 31.01.2020 risultante dalle integrazioni (evidenziate in corsivo) operate dalla circolare n. 300/STRAD/1/0000005784.U/2023 del 15.02.20

Per ogni sessione di esame, un unico numero di protocollo individuerà di norma il carteggio relativo alla nomina della Commissione di esame, alla convocazione dei suoi membri, al calendario delle giornate di esame nonché al verbale di esame.

Nel fascicolo della singola sessione di esame saranno pertanto conservati i seguenti atti:

- ✓ le domande di partecipazione alla sessione di esame, anche se pervenute fuori termine, raccolte in ordine alfabetico. A ciascuna di esse saranno allegati tutti gli atti e i provvedimenti riferiti al candidato (ad esempio, gli esiti di accertamenti disposti d'ufficio, le comunicazioni al candidato, la notifica di esclusione dall'esame);
- ✓ il decreto di nomina della commissione di esame e le comunicazioni ai membri;
- ✓ il carteggio relativo all'individuazione della sede di esame, nonché il calendario e gli elenchi dei partecipanti di ciascuna giornata di esame;
- ✓ i verbali di esame in ordine progressivo e cronologico;
- ✓ l'elenco dei candidati esclusi dalle prove con l'indicazione del termine minimo per la presentazione di un'eventuale successiva istanza di partecipazione agli esami;
- ✓ l'elenco dei candidati che hanno superato con esito favorevole l'esame, recante accanto a ciascun nominativo il numero e la data di rilascio dell'attestato di abilitazione.

Riguardo alle procedure per il rilascio dell'attestato di abilitazione senza esame, a seguito di presentazione di titoli, ai sensi dell'art. 2, comma 2-bis, del Disciplinare, valgono le medesime regole sopra descritte. In tal caso nel fascicolo unico saranno conservati:

- ✓ l'elenco dei soggetti che non hanno ottenuto il rilascio dell'attestato (per mancanza dei requisiti, per ritardo nella presentazione della domanda,...);
- ✓ l'elenco dei soggetti cui è stato rilasciato l'attestato di abilitazione, con accanto il numero progressivo e la data del rilascio.

2.4 Fascicolo dei soggetti abilitati ai servizi di scorta tecnica e archivio degli abilitati

Per ciascun soggetto è istituito un fascicolo personale conforme al modello allegato (ALL. 11), provvisto dello stesso numero d'ordine dell'attestato di abilitazione e custodito al Compartimento che ha provveduto al primo rilascio dell'abilitazione.

Presso ciascun Compartimento è istituito l'archivio degli abilitati al servizio di scorta tecnica contenente l'elenco dei nominativi dei titolari dell'abilitazione, la data di rilascio, di rinnovo e dell'eventuale revoca della medesima. L'archivio, redatto in formato elettronico, riporta la numerazione progressiva associata a ciascun fascicolo personale, ed è accessibile a chiunque ne faccia richiesta.

3. RINNOVO ATTESTATO DI ABILITAZIONE PER I SERVIZI DI SCORTA TECNICA

Il rinnovo dell'attestato di abilitazione per i servizi di scorta tecnica è disciplinato dall'art.3, comma 6, del Disciplinare ed è richiesto per tutti i soggetti abilitati, qualunque sia la modalità di rilascio dell'attestato²⁰.

²⁰ Il rinnovo è perciò disciplinato dalla procedura sopraindicata sia in caso di modalità ordinaria di rilascio (per esame) che per modalità speciale (senza esame).

Testo coordinato della circolare n. 300/A/871/20/116/1/1 del 31.01.2020 risultante dalle integrazioni (evidenziate in corsivo) operate dalla circolare n. 300/STRAD/1/0000005784.U/2023 del 15.02.20

Il rinnovo è subordinato alla verifica del possesso della patente di guida in corso di validità, della medesima categoria prevista per il rilascio dell'attestato (e con le medesime condizioni sopra descritte relative alle patenti di guida rilasciate all'estero), ed alla frequenza di un corso di aggiornamento della durata di almeno 9 ore²¹ organizzato dalla FCI, secondo il programma di cui all'allegato 1-bis) del Disciplinare, alla cui regolarità è chiamato a sovrintendere il Compartimento competente per territorio rispetto al luogo in cui il corso si svolge. Il corso deve essere stato effettuato nei 12 mesi antecedenti la domanda di rinnovo.

Allo scopo di consentire le necessarie attività ispettive e di supporto da parte degli Uffici della Polizia Stradale, l'inizio del corso di aggiornamento, propedeutico al rinnovo dell'attestato di abilitazione per l'attività di scorta tecnica di cui all'art. 3, comma 6, del Disciplinare, deve essere comunicato, con almeno 15 giorni lavorativi di anticipo, al Compartimento competente per territorio. Nella comunicazione di inizio del corso saranno indicati i nomi delle persone che hanno chiesto di frequentarlo, l'organizzazione logistica, i tempi di effettuazione delle lezioni ed i docenti incaricati di svolgerlo.

Nei limiti della disponibilità di personale, i Compartimenti avranno cura, d'intesa con i competenti Uffici della FCI, di organizzare almeno una visita nell'ambito di ciascun corso, eventualmente prevedendo la possibilità di un breve intervento formativo o di aggiornamento da parte di qualificati operatori della Polizia Stradale sulle tematiche operative di maggiore interesse.

Completato il corso di aggiornamento, l'ufficio della FCI rilascerà all'interessato una certificazione che attesti la partecipazione con profitto al corso stesso, ai fini del rinnovo dell'attestato di abilitazione.

La domanda di rinnovo (ALL. 12) è presentata al Compartimento competente per il luogo in cui è stato effettuato il corso di aggiornamento sopraindicato, qualunque sia il luogo di residenza del richiedente. Per agevolare le operazioni di rinnovo e limitare la possibilità che l'interessato non possa esercitare l'attività di scorta in attesa del rinnovo stesso, l'istanza può essere presentata nei 6 mesi antecedenti la scadenza dell'attestato di abilitazione. In tal caso, in relazione alla validità quinquennale dell'attestato prevista dall'art.2 del Disciplinare, tuttavia, la nuova data di scadenza deve essere comunque riferita alla data di rinnovo e non a quella della scadenza dell'attestato da rinnovare. Quando il Compartimento a cui è chiesto il rinnovo è diverso da quello del primo rilascio, il Compartimento che riceve l'istanza di rinnovo dovrà verificare, interagendo con il Compartimento che ha rilasciato il primo attestato, la mancanza di eventuali provvedimenti di revoca dell'abilitazione adottati ai sensi dell'art. 3-ter del Disciplinare.

La domanda di rinnovo dell'attestato di abilitazione può essere consegnata direttamente presso gli uffici di un Compartimento, spedita a mezzo raccomandata con avviso di ricevimento o inoltrata a mezzo posta elettronica certificata (PEC)^{22 23}.

Alla domanda dovranno essere allegate:

- copia della patente di guida posseduta²⁴;

²¹ Che può essere svolto anche nell'arco di una sola giornata.

²² Per data di rinnovo si deve intendere, ovunque ricorra, la data di rilascio dell'attestato.

²³ Nel caso di invio tramite PEC, la domanda ed i documenti allegati sopraindicati sono digitalizzati a cura dell'interessato e racchiusi, preferibilmente, in unico documento, in formato .pdf.

²⁴ Per i titolari di patente rilasciata da uno Stato non appartenente all'Unione europea o allo Spazio economico europeo, qualora previsto ai sensi dell'art. 135 del CdS, la copia della patente deve essere

Testo coordinato della circolare n. 300/A/871/20/116/1/1 del 31.01.2020 risultante dalle integrazioni (evidenziate in corsivo) operate dalla circolare n. 300/STRAD/1/0000005784.U/2023 del 15.02.20

- nel caso cui l'interessato abbia la cittadinanza in uno Stato non appartenente all'Unione europea, anche copia del permesso di soggiorno o della carta di soggiorno;
- certificazione rilasciata da una società, associazione o EPS che attesti il rapporto che lega il richiedente a una di quest'ultime ai sensi dell'art. 1, comma 1 del Disciplinare, ovvero certificazione che attesti il rapporto che lega il richiedente con una impresa autorizzata ad erogare servizi di scorta tecnica a titolo oneroso ai sensi dell'art. 1, comma 2, del Disciplinare;
- certificazione che attesti la frequenza del corso di aggiornamento di 9 ore con profitto ai fini del rinnovo dell'attestato di abilitazione rilasciato dalla FCI, con data di rilascio non superiore a 12 mesi;
- dichiarazione sostitutiva di certificazione sul possesso dei requisiti morali richiesti dall'art. 11 del T.U.L.P.S. (cfr. ALL.1).

Nel caso in cui la domanda venga inviata tramite PEC, l'istanza ed i documenti sopraindicati, trasmessi in formato digitale in copia non autentica, devono essere consegnati dall'interessato al Compartimento, per essere acquisiti agli atti, al momento del ritiro dell'attestato.

Al momento del ritiro del nuovo attestato, sarà accertata l'identità del richiedente, ove non già identificato precedentemente, e dovranno essere esibiti in originale:

- patente di guida se rilasciata all'estero;
- permesso di soggiorno o carta di soggiorno per le persone che hanno la cittadinanza in uno Stato non facente parte dell'Unione europea o dello Spazio economico europeo.

La mancata esibizione dei documenti richiesti comporta il mancato rinnovo dell'attestato che andrà formalmente comunicato all'interessato. Saranno inoltre respinte le domande di coloro che sono privi dei requisiti prescritti o dalle quali, per incompletezza, irregolarità o errore, non risulti il possesso dei requisiti.

Saranno svolte anche successive verifiche d'ufficio sulle dichiarazioni rese nella domanda. Ai sensi dell'art. 5 della legge n.241/1990, si dovrà provvedere alla nomina del funzionario proposto all'istruttoria delle istanze di rinnovo ed agli accertamenti d'ufficio circa il possesso dei requisiti di ammissione. L'istruttoria termina con il rinnovo dell'attestato o con la comunicazione di respingimento dell'istanza.

In caso di respingimento dell'istanza²⁵, il Dirigente del Compartimento emetterà un provvedimento di diniego conforme al modello allegato (ALL. 13) che sarà notificato all'interessato. Il provvedimento potrà essere oggetto di ricorso da rivolgere al Tribunale Amministrativo Regionale competente nel termine di 60 giorni, ovvero al Presidente della Repubblica nel termine di 120 giorni, decorrenti dalla notifica del provvedimento adottato.

Il Compartimento, ricevuta l'istanza di rinnovo corredata della documentazione suindicata, compiute le verifiche circa il possesso della patente di guida e dei requisiti morali, nonché l'assenza di provvedimenti di revoca, provvede al rinnovo dell'attestato

accompagnata da copia del permesso internazionale o della traduzione ufficiale in lingua italiana della patente di guida.

²⁵ Si rinvia a quanto già indicato nel paragrafo 2.1 sulla necessità di anticipare il provvedimento di diniego con il preavviso ai sensi dell'art. 10-bis) della legge 241/1990.

Testo coordinato della circolare n. 300/A/871/20/116/1/1 del 31.01.2020 risultante dalle integrazioni (evidenziate in corsivo) operate dalla circolare n. 300/STRAD/1/0000005784.U/2023 del 15.02.20

per un periodo di 5 anni, rilasciando un nuovo documento con contestuale ritiro del vecchio.

Poiché l'istanza di rinnovo può essere inviata ad un Compartimento diverso da quello del primo rilascio, ai fini della numerazione del nuovo attestato e della conservazione dei documenti allegati alla procedura di rinnovo, si dovranno rispettare le seguenti procedure:

- se al rinnovo provvede il Compartimento che ha eseguito il primo rilascio, sarà consegnato un nuovo documento conforme all'allegato (cfr. ALL. 10), che avrà la medesima numerazione del primo. Il vecchio attestato sarà ritirato ed inserito nel fascicolo personale dell'abilitato;
- se al rinnovo provvede un Compartimento diverso da quello del primo rilascio, sarà consegnato un nuovo documento recante una numerazione progressiva che seguirà la numerazione degli attestati già rilasciati in quel Compartimento, con l'ulteriore indicazione degli estremi della prima abilitazione utilizzando un modello conforme a quello allegato (ALL. 14). La numerazione assegnata al nuovo documento andrà ad aggiornare uno specifico schedario dei rinnovi di abilitazioni rilasciate da Compartimenti diversi, da affiancare all'archivio dei soggetti ai quali, invece, è stato rilasciato il primo attestato. Il vecchio attestato sarà ritirato e trasmesso al Compartimento che lo aveva rilasciato. Quest'ultimo inserirà l'attestato nel fascicolo personale e aggiornerà il proprio archivio degli abilitati con la data di nuovo rilascio e scadenza.

Il Compartimento che provvede al rinnovo, se diverso da quello del primo rilascio, non dovrà aggiornare l'archivio degli abilitati; pertanto, il dato statistico del numero degli abilitati sarà in possesso del solo Compartimento di primo rilascio.

Qualora l'interessato sia stato già identificato al momento della presentazione dell'istanza di rinnovo, il ritiro del nuovo attestato può essere fatto anche da altra persona munita di delega sottoscritta dall'interessato e di un documento di identità del medesimo.

4. RILASCIO DELL'ATTESTATO DI ABILITAZIONE PER I SERVIZI DI SEGNALAZIONE AGGIUNTIVA

Accanto al personale che effettua attività di scorta tecnica alle gare ciclistiche che opera al seguito dei concorrenti con veicoli di scorta, è prevista la figura degli addetti ai servizi di segnalazione aggiuntiva (*di seguito solo ASA*), a cui sono attribuite funzioni di supporto a terra con l'incarico di effettuare segnalazioni ai veicoli che provengono da strade laterali e che intendono immettersi sulla strada sulla quale si svolge la manifestazione.

Gli ASA, per svolgere le funzioni di segnalazione sopraindicate, oltre al possesso dei requisiti di cui all'art. 1, commi 1, 2 e 3-bis, del Disciplinare²⁶, devono conseguire un attestato secondo le disposizioni dell'art. 3-bis ed essere titolari di patente di guida di qualsiasi categoria, rilasciata da un Paese membro dell'Unione europea, in corso di validità. L'attestato è rilasciato dal Dirigente del Compartimento ed è subordinato alla verifica dei requisiti sopra descritti ed alla frequenza con profitto di un corso di formazione della durata di almeno 8 ore con esame finale²⁷, organizzato dalla FCI secondo il programma di cui all'allegato 1-bis del Disciplinare. Solo per i soggetti di cui

²⁶ Requisito dell'età, requisiti morali e legame con una società, associazione o EPS riconosciuti da Coni, ovvero legame con un'impresa o società autorizzata ad erogare attività di servizi di scorta a titolo oneroso.

²⁷ Il corso di formazione e l'esame possono essere svolti nell'arco di una sola giornata.

Testo coordinato della circolare n. 300/A/871/20/116/1/1 del 31.01.2020 risultante dalle integrazioni (evidenziate in corsivo) operate dalla circolare n. 300/STRAD/1/000005784.U/2023 del 15.02.20

all'art. 2, comma 2-bis²⁸, del Disciplinare, la durata del corso è ridotta a 4 ore e non è previsto l'esame finale. Per questi ultimi, il programma del corso potrà essere concentrato su materie specifiche che attengono allo svolgimento delle competizioni sportive.

4.1 Organizzazione dei corsi di formazione per gli ASA

Allo scopo di consentire le necessarie attività ispettive e di supporto da parte degli Uffici della Polizia Stradale, l'inizio del corso di formazione, propedeutico al rilascio dell'attestato di abilitazione per l'attività di segnalazione aggiuntiva, deve essere comunicato (ALL. 15), con almeno 15 giorni lavorativi di anticipo, al Compartimento competente per territorio rispetto al luogo in cui il corso deve svolgersi. La comunicazione deve contenere l'indicazione della sede del corso, dell'orario di svolgimento delle lezioni, il nominativo ed i recapiti telefonici della persona designata a sovrintendere il corso, il nominativo dei docenti che terranno le lezioni e la data in cui sarà tenuto l'esame di abilitazione, qualora previsto. Ogni modifica relativa alla data o al luogo di effettuazione del corso o degli esami dovrà essere tempestivamente comunicata al Compartimento competente. Nella comunicazione di inizio del corso di cui sopra, si deve autorizzare espressamente il personale incaricato dal Compartimento a svolgere tutti i controlli che saranno necessari a verificare la regolarità del corso ed il rispetto delle disposizioni del Disciplinare circa la durata ed il programma, ivi compresi quelli che richiedono l'accesso ai locali dove si svolge il corso stesso.

L'elenco nominativo delle persone che partecipano a ciascun corso deve essere fatto pervenire al Compartimento interessato entro il giorno precedente l'inizio del corso stesso.

La documentazione attestante l'appartenenza all'associazione o società sportiva, ovvero l'esistenza di un rapporto non occasionale con la stessa, deve essere posseduta al momento del rilascio dell'attestato di abilitazione da parte del Compartimento. Perciò, possono partecipare al corso di formazione e sostenere il relativo esame anche persone non ancora tesserate o affiliate agli enti sportivi che hanno organizzato il corso. Al corso possono partecipare anche coloro i quali hanno un rapporto con una società o impresa che eroga attività di servizi di scorta tecnica a titolo oneroso, di cui all'art. 1, comma 2 del Disciplinare.

Ai corsi possono partecipare contemporaneamente sia i soggetti di cui all'art.2 comma 1, del Disciplinare, che devono effettuare 8 ore di lezione con esame finale, sia i soggetti di cui all'art. 2, comma 2 bis, del Disciplinare, che devono effettuare 4 ore di lezione senza esame. In questi casi, il corso deve essere organizzato in modo tale che questi ultimi partecipino solo alle lezioni aventi per oggetto gli argomenti di specifico interesse.

4.2 Documentazione dell'effettuazione del corso

Al termine del corso di formazione, la persona designata a sovrintendere il corso stesso deve redigere apposito verbale (ALL. 16), con il quale attesta la regolarità delle lezioni svolte, con l'elenco delle persone che vi hanno partecipato. Ciascun aspirante deve sottoscrivere il documento per confermare la sua presenza a tutte le lezioni. Il verbale deve essere inviato al Compartimento competente.

4.3 Documentazione dello svolgimento degli esami di abilitazione

²⁸ Dipendenti di vari organi di polizia stradale, che siano incaricati dello svolgimento dei compiti di cui all'art. 11 del CdS da almeno 1 anno, o dipendenti cessati dal servizio da non oltre 5 anni.

Testo coordinato della circolare n. 300/A/871/20/116/1/1 del 31.01.2020 risultante dalle integrazioni (evidenziate in corsivo) operate dalla circolare n. 300/STRAD/1/000005784.U/2023 del 15.02.20

Al termine del corso di formazione, i frequentatori, con esclusione dei soggetti di cui all'art.2, comma 2-bis, del Disciplinare, devono superare un esame finale davanti ad una commissione esaminatrice designata da chi ha organizzato il corso, attraverso una formale lettera di incarico nominativo.

La Commissione è composta da almeno tre membri di provata esperienza nel settore. Al termine della sessione di esame, il verbale delle operazioni compiute (ALL. 17) dovrà essere sottoscritto da tutti i membri della Commissione. Nel documento, oltre ai nominativi delle persone che hanno superato l'esame, devono essere indicati anche gli aspiranti che non si sono presentati a sostenerlo, così come quelli che non lo hanno superato. Il verbale successivamente deve essere inviato al Compartimento competente.

Lo svolgimento della prova scritta dell'esame finale deve essere improntato a particolare rigore. In particolare nell'organizzazione della sessione di esame, la scelta dei locali in cui si svolge la prova scritta e la distanza a cui sono collocati gli scrittoi individuali devono essere tali da rendere non possibile la comunicazione tra candidati. Il divieto di consultazione di testi non ammessi deve essere assoluta, ed in tal senso durante la prova non potranno essere introdotti nei locali apparecchi elettronici, *smartphone* od altri dispositivi simili. La Commissione dovrà vigilare sul rispetto delle presenti indicazioni.

4.4 Domanda di rilascio dell'attestato di abilitazione al servizio di segnalazione aggiuntiva

La domanda di rilascio dell'attestato di abilitazione (ALL. 18) ai sensi dell'art. 3-bis, comma 1, del Disciplinare, indirizzata al Compartimento competente per territorio in relazione a dove si è svolto il corso di formazione, può essere consegnata direttamente presso gli uffici del Compartimento, spedita a mezzo raccomandata con avviso di ricevimento o inoltrata a mezzo posta elettronica certificata (PEC)²⁹. L'istanza deve essere presentata entro i 12 mesi successivi alla data di conclusione del corso di formazione di cui al paragrafo 4.1.

La domanda può essere presentata, con le medesime modalità, anche da chi ha organizzato il corso di formazione. Il Compartimento provvederà ad informare l'interessato del termine, non superiore a 30 giorni, trascorso il quale l'attestato potrà essere ritirato.

Nella domanda dovrà essere dichiarato:

- cognome e nome del richiedente;
- luogo e data di nascita del richiedente;
- comune di residenza e relativo indirizzo. Qualora l'istante risieda nel territorio di altro Stato dell'Unione europea o dello Spazio economico europeo, dovrà indicare la residenza estera e il domicilio eletto in Italia, con relativo indirizzo. Qualora l'istante risieda nel territorio di altro Stato estero dovrà, altresì dichiarare la regolarità della propria posizione sul territorio nazionale;
- titolarità della patente di guida conseguita di qualsiasi categoria rilasciata da un paese dell'Unione europea in corso di validità.

Alla domanda dovranno essere allegate:

²⁹ Nel caso di invio tramite PEC, la domanda ed i documenti allegati sopraindicati sono digitalizzati a cura dell'interessato e racchiusi, preferibilmente, in unico documento, in formato .pdf.

Testo coordinato della circolare n. 300/A/871/20/116/1/1 del 31.01.2020 risultante dalle integrazioni (evidenziate in corsivo) operate dalla circolare n. 300/STRAD/1/0000005784.U/2023 del 15.02.20

- certificazione che attesti la frequenza del corso di formazione rilasciato dalla FCI o società, associazione o EPS riconosciuti dal CONI all'uopo delegati o autorizzati dalla FCI;
- della certificazione rilasciata da una società, associazione o EPS che attesti il rapporto che lega il richiedente a una di quest'ultime ai sensi dell'art. 1, comma 1, del Disciplinare, ovvero certificazione che attesti il rapporto che lega il richiedente con una società o impresa autorizzata ad erogare servizi di scorta tecnica a titolo oneroso ai sensi dell'art. 1, comma 2, del Disciplinare;
- dichiarazione sostitutiva di certificazione sul possesso dei requisiti morali richiesti dall'art. 11 del T.U.L.P.S. (cfr. ALL. 1).

Nel caso in cui la domanda venga inviata tramite PEC, l'istanza ed i documenti sopraindicati, trasmessi in formato digitale in copia non autentica, devono essere consegnati dall'interessato al Compartimento, per essere acquisiti agli atti, al momento del ritiro dell'attestato. Al momento del ritiro del nuovo attestato, sarà accertata l'identità del richiedente, ove non già identificato precedentemente, e dovranno essere esibiti in originale:

- patente di guida se rilasciata all'estero;
- permesso di soggiorno o carta di soggiorno per le persone che hanno la cittadinanza in uno Stato non facente parte dell'Unione europea o dello Spazio economico europeo.

La mancata esibizione dei documenti richiesti comporta il mancato rilascio dell'attestato. L'attestato di abilitazione, inoltre, non potrà essere rilasciato qualora nel corso dell'istruttoria emergano motivi ostativi al rilascio dell'abilitazione per mancanza dei requisiti prescritti.

Nei casi sopraindicati, il diniego di rilascio³⁰ deve essere comunicato all'interessato. Il Dirigente del Compartimento, perciò, emetterà un provvedimento di diniego conforme al modello allegato (ALL. 19) che sarà notificato all'interessato.

Il provvedimento potrà essere oggetto di ricorso da rivolgere al Tribunale Amministrativo Regionale competente nel termine di 60 giorni, ovvero al Presidente della Repubblica nel termine di 120 giorni, decorrenti dalla notifica del provvedimento adottato.

4.5 Rilascio dell'attestato di abilitazione per il servizio di segnalazione aggiuntiva

Il rilascio degli attestati di abilitazione per gli ASA, che potrà essere effettuato solo dopo la verifica del possesso dei requisiti richiesti dal Disciplinare, può essere delegato alle dipendenti Sezioni.

Al fine di uniformare sul territorio nazionale il rilascio dell'abilitazione al servizio di segnalazione aggiuntiva a competizioni ciclistiche su strada, si utilizzerà il modello di attestato allegato (ALL.20).

Qualora sia stato già identificato al momento della presentazione dell'istanza di rilascio, il ritiro del nuovo attestato può essere fatto anche da altra persona munita di delega sottoscritta dall'interessato e di un documento di identità del medesimo.

4.6 Trattazione del carteggio relativo agli esami e al rilascio dell'attestazione

³⁰ Si rinvia a quanto già indicato nel paragrafo 2.1 sulla necessità di anticipare il provvedimento di diniego con il preavviso ai sensi dell'art. 10-bis) della legge 241/1990.

Testo coordinato della circolare n. 300/A/871/20/116/1/1 del 31.01.2020 risultante dalle integrazioni (evidenziate in corsivo) operate dalla circolare n. 300/STRAD/1/000005784.U/2023 del 15.02.20

A ciascuna delle istanze di partecipazione sarà assegnato un numero di protocollo generale, che contraddistinguerà il candidato in tutte le fasi del procedimento amministrativo sino al rilascio del titolo. L'attestato dovrà essere numerato progressivamente e con la sigla della provincia dove ha sede il Compartimento, preceduti dall'acronimo ASA (es. ASA N.00000 XX). Il numero progressivo individua la posizione del soggetto nell'archivio dei soggetti abilitati al servizio di segnalazione aggiuntiva per i quali si dovrà creare un archivio separato rispetto a quello per gli abilitati ai servizi di scorta tecnica.

Per ogni corso di formazione di ASA, di cui il Compartimento competente per territorio riceve notizia, sarà formato un fascicolo con un unico numero di protocollo che dovrà contenere tutto il carteggio relativo.

Nel fascicolo della singola sessione di esame saranno pertanto conservati i seguenti atti:

- comunicazione dell'organizzazione del corso;
- verbale di svolgimento del corso di formazione;
- verbale di esame finale del corso di formazione;
- verbale di eventuali controlli eseguiti durante lo svolgimento del corso o dell'esame;
- l'elenco dei soggetti che non hanno ottenuto il rilascio dell'attestato per mancanza dei requisiti;
- l'elenco dei soggetti cui è stato rilasciato l'attestato di abilitazione, con accanto il numero progressivo e la data del rilascio.

4.7 Fascicolo personale degli ASA e archivio degli abilitati

Per ciascun soggetto è istituito un fascicolo personale conforme al modello allegato (ALL.21), provvisto dello stesso numero d'ordine dell'attestato di abilitazione e custodito al Compartimento che ha provveduto al primo rilascio dell'abilitazione.

Presso ciascun Compartimento è istituito l'archivio degli abilitati al servizio di segnalazione aggiuntiva contenente l'elenco dei nominativi dei titolari dell'abilitazione, la data di rilascio, di rinnovo e dell'eventuale revoca della medesima. L'archivio, redatto in formato elettronico, riporta la numerazione progressiva associata a ciascun fascicolo personale, ed è accessibile a chiunque ne faccia richiesta.

5. RINNOVO DELL'ATTESTATO DI ABILITAZIONE PER I SERVIZI DI SEGNALAZIONE AGGIUNTIVA

Il rinnovo dell'attestato per gli ASA, è subordinato alla frequenza di un corso di aggiornamento della durata di 5 ore³¹ senza esame finale, nonché alla persistenza dei requisiti prescritti per il primo rilascio. Le procedure per lo svolgimento del corso di formazione, alla cui regolarità è chiamato a sovrintendere il Compartimento competente per territorio rispetto al luogo in cui il corso si svolge, e per il rilascio dell'attestato sono le medesime previste per il primo rilascio. Il corso deve essere stato effettuato nei 12 mesi antecedenti la domanda di rinnovo.

Allo scopo di consentire le necessarie attività ispettive e di supporto da parte degli Uffici della Polizia Stradale, l'inizio del corso di aggiornamento, propedeutico al rinnovo dell'attestato per gli ASA, deve essere comunicato, con almeno 15 giorni lavorativi di anticipo, al Compartimento competente per territorio. Nella comunicazione di inizio del

³¹ A differenza dei corsi per il primo rilascio dell'attestato per gli ASA, la durata del corso per il rinnovo è uguale per tutti, senza alcuna riduzione per i soggetti di cui all'art. 2, comma 2-bis) del Disciplinare.

Testo coordinato della circolare n. 300/A/871/20/116/1/1 del 31.01.2020 risultante dalle integrazioni (evidenziate in corsivo) operate dalla circolare n. 300/STRAD/1/0000005784.U/2023 del 15.02.20

corso saranno indicati i nomi delle persone che hanno chiesto di frequentarlo, l'organizzazione logistica, i tempi di effettuazione delle lezioni ed i docenti incaricati di svolgerlo.

Nei limiti della disponibilità di personale, i Compartimenti avranno cura, d'intesa con i competenti Uffici della FCI, di organizzare almeno una visita nell'ambito di ciascun corso, eventualmente prevedendo la possibilità di un breve intervento formativo o di aggiornamento da parte di qualificati operatori della Polizia Stradale sulle tematiche operative di maggiore interesse.

Completato il corso di aggiornamento, l'ufficio della FCI, rilascerà all'interessato una certificazione che attesti la partecipazione con profitto al corso stesso, ai fini del rinnovo dell'attesto di abilitazione.

L'istanza di rinnovo (ALL.22) deve essere indirizzata al Compartimento competente per il luogo in cui si è svolto il corso di aggiornamento. Anche in occasione del rinnovo dell'abilitazione per gli ASA, per garantire l'uniformità su tutto il territorio nazionale, si ritiene necessario procedere alla ristampa dell'attestato di abilitazione con contestuale ritiro del vecchio documento. Se al rinnovo provvede il Compartimento che ha eseguito il primo rilascio, sarà consegnato un nuovo documento conforme all'allegato (cfr. ALL. 20), che avrà la medesima numerazione del primo.

Analogamente a quanto previsto per gli abilitati alle scorte tecniche, occorre disciplinare le procedure per il rinnovo dell'abilitazione per gli ASA nei casi in cui il soggetto interessato frequenti un corso di aggiornamento per il rinnovo in una località di competenza di un Compartimento diverso da quello di primo rilascio.

In questi casi, ricevuta l'istanza di rinnovo, corredata dalla documentazione prevista, il Compartimento compie le verifiche circa il possesso della patente di guida e dei requisiti morali, nonché l'assenza di provvedimenti di revoca, da richiedere al Compartimento che ha rilasciato la prima abilitazione, e provvede al rinnovo dell'attestato per un periodo di 5 anni, rilasciando un nuovo documento con contestuale ritiro del vecchio. Sul nuovo documento, sarà riportata una numerazione progressiva che seguirà la numerazione di altri attestati già rilasciati, con l'ulteriore indicazione degli estremi della prima abilitazione utilizzando un modello conforme a quello allegato (ALL. 23). La numerazione assegnata al nuovo documento andrà ad aggiornare uno specifico schedario dei rinnovi di abilitazioni rilasciate da Compartimenti diversi, da affiancare all'archivio dei soggetti ai quali, invece, è stato rilasciato il primo attestato. Il vecchio attestato ritirato sarà trasmesso al Compartimento che lo aveva rilasciato. Quest'ultimo inserirà l'attestato nel fascicolo personale dell'ASA e aggiornerà il proprio archivio degli abilitati con la data di nuovo rilascio e scadenza.

Il Compartimento che provvede al rinnovo, se diverso da quello del primo rilascio, non dovrà aggiornare l'archivio degli abilitati; pertanto, il dato statistico del numero degli abilitati sarà in possesso del solo Compartimento di primo rilascio.

Qualora l'interessato sia stato già identificato al momento della presentazione dell'istanza di rinnovo, il ritiro del nuovo attestato può essere fatto anche da altra persona munita di delega sottoscritta dall'interessato e di un documento di identità del medesimo.

6. DISCIPLINA DELL'IMPOSTA DI BOLLO NEI PROCEDIMENTI IN ARGOMENTO

Testo coordinato della circolare n. 300/A/871/20/116/1/1 del 31.01.2020 risultante dalle integrazioni (evidenziate in corsivo) operate dalla circolare n. 300/STRAD/1/0000005784.U/2023 del 15.02.20

La procedura per il rilascio ed il rinnovo degli attestati di abilitazione ai servizi di scorta tecnica e di segnalazione aggiuntiva, da chiunque richiesti, è soggetta alla disciplina dell'imposta di bollo³². In particolare, è prevista l'applicazione di una marca da bollo sull'istanza di rilascio e su quella di rinnovo dell'attestazione, nonché di una marca da bollo sull'attestato di abilitazione rilasciato la prima volta e sui successivi attestati rilasciati in sede di rinnovo.

Infatti, l'esenzione dal pagamento dell'imposta di bollo a favore delle Federazioni sportive, EPS, associazioni e società sportive dilettantistiche senza fine di lucro riconosciuti dal CONI^{33 34}, relativa alla presentazione di istanze e rilascio di attestati, non può essere applicata ai casi in esame atteso che le relative procedure sono avviate a seguito di richiesta presentata direttamente dalle persone fisiche che vogliono ottenere l'abilitazione, e non dalle persone giuridiche sopra indicate.

Le marche da bollo dovranno essere consegnate e applicate seguendo i criteri di seguito descritti.

1. Una prima marca da bollo deve essere applicata sulla domanda di rilascio o di rinnovo dell'abilitazione con le seguenti procedure:
 - se la domanda è presentata a mano presso il Compartimento, deve essere corredata di una marca da bollo che l'addetto alla ricezione della corrispondenza deve immediatamente applicare sulla domanda stessa e annullare con le modalità previste 3;
 - se, invece, la domanda viene inviata a mezzo raccomandata con avviso di ricevimento o inoltrata a mezzo PEC, alla domanda non deve essere allegata alcuna marca da bollo. Se è previsto l'esame presso il Compartimento, il giorno fissato per lo svolgimento dello stesso, l'interessato dovrà recare al seguito una marca da bollo che il segretario della commissione esaminatrice dovrà immediatamente applicare sulla domanda presentata dall'interessato per poi annullarla. Qualora l'interessato non abbia al seguito la marca da bollo, sarà ugualmente ammesso a sostenere la prova di esame, ma l'attestato non potrà essere rilasciato sino alla consegna della marca da bollo dovuta. Se per il rilascio dell'attestato non è previsto l'esame presso il Compartimento, la marca da bollo dovrà essere consegnata dall'interessato al più tardi in sede di ritiro dell'attestato. In questo caso, l'addetto dell'ufficio provvederà immediatamente ad applicarla e annullarla sulla domanda di rilascio o di rinnovo.
2. Una seconda marca da bollo deve essere applicata sull'attestato di abilitazione. Questa dovrà essere consegnata dall'interessato al momento del ritiro dell'attestato di abilitazione, e l'addetto dell'ufficio provvederà ad applicarla e annullarla sull'attestato stesso prima di consegnarlo all'interessato.

Il pagamento dell'imposta di bollo è un obbligo di legge la cui inosservanza è punita con una sanzione amministrativa ai sensi dell'art.25 del DPR 26 ottobre 1972, n. 642; pertanto, qualora il Compartimento abbia avviato l'iter per il rilascio dell'attestato di

³² Al momento corrisponde a Euro 16,00.

³³ Cfr. art. 27-bis dell'Allegato B del DPR 26.10.1972, n. 642.

³⁴ Perforazione, sottoscrizione, applicazione della data o di un timbro su parte della marca da bollo e su parte del foglio (Art. 12 DPR 26.10.1972, n. 642).

Testo coordinato della circolare n. 300/A/871/20/116/1/1 del 31.01.2020 risultante dalle integrazioni (evidenziate in corsivo) operate dalla circolare n. 300/STRAD/1/0000005784.U/2023 del 15.02.20

abilitazione a seguito di apposita domanda presentata dall'interessato senza che questi provveda a corrispondere l'imposta di bollo prevista, il fatto dovrà essere segnalato al competente ufficio dell'Agenzia delle Entrate.

7. REVOCA DELL'ATTESTATO DI ABILITAZIONE PER I SERVIZI DI SCORTA TECNICA OVVERO DI SEGNALAZIONE AGGIUNTIVA

L'art. 3-ter del Disciplinare prevede che il Dirigente del Compartimento, che ha rilasciato l'abilitazione per la scorta tecnica o per le segnalazioni aggiuntive, possa revocarla quando abbia notizia che siano venuti meno i requisiti richiesti per il suo rilascio.

La norma intende riferirsi, in particolare, al possesso della patente di guida, alla permanenza del legame con società, associazioni, EPS, ovvero con società o imprese che erogano attività di servizi di scorta a titolo oneroso, e ai requisiti morali di cui all'art. 11 del T.U.L.P.S.

La verifica della permanenza dei predetti requisiti deve essere effettuata anche in occasione di ciascun rinnovo della validità dell'abilitazione: in caso di riscontro negativo, il Dirigente del Compartimento, presso il quale è stata avanzata la richiesta di rinnovo, emetterà provvedimento di diniego lasciando scadere l'attestato.

Tuttavia, la revoca dell'abilitazione può essere disposta in ogni momento qualora sia accertato, per qualsiasi motivo, il venir meno dei requisiti sopraindicati. In questi casi, l'organo competente ad emettere il provvedimento è il Dirigente del Compartimento che ha effettuato il primo rilascio dell'attestato, prescindendo dal fatto che l'attestato stesso sia stato, eventualmente, rinnovato da un Compartimento diverso.

Come meglio precisato nei paragrafi precedenti, l'archivio degli abilitati, sia per le scorte tecniche che per le segnalazioni aggiuntive, deve essere detenuto ed aggiornato dal Compartimento che ha provveduto al primo rilascio, anche per consentire di istruire il procedimento che può portare alla revoca del titolo.

La revoca deve essere preceduta dalla notifica di un avviso di inizio del procedimento, conforme al modello allegato (ALL.24), redatto ai sensi dell'art. 7 della L. 241/1990, in modo che l'interessato abbia la possibilità di partecipare eventuali elementi utili alla completa valutazione della sua situazione. Avverso il provvedimento di revoca, che deve essere notificato all'interessato utilizzando il modello allegato (ALL.25), è ammesso ricorso al Tribunale Amministrativo Regionale competente nel termine di 60 giorni, ovvero al Presidente della Repubblica nel termine di 120 giorni, decorrenti dalla notifica del provvedimento adottato.

8. SCORTA DELLA POLIZIA STRADALE E SCORTA TECNICA DELEGATA

Quando la competizione sportiva si svolge sulla strada, l'ente che autorizza lo svolgimento della manifestazione sportiva può indicare, tra le prescrizioni dell'autorizzazione, l'obbligo della scorta da parte di un organo di polizia stradale, ovvero, in sua vece o in suo ausilio, di una scorta tecnica. Tuttavia, l'ente concedente non ha la possibilità di definire le modalità di effettuazione della scorta tecnica che, se prescritta, devono essere individuate tra quelle del Disciplinare, né ha la possibilità di stabilire specifiche modalità di esecuzione della scorta di polizia.

Nei casi in cui l'ente concedente abbia imposto l'obbligo di scorta di un organo di polizia stradale, quest'ultimo, a sua volta, se le condizioni lo consentono può delegarne

Testo coordinato della circolare n. 300/A/871/20/116/1/1 del 31.01.2020 risultante dalle integrazioni (evidenziate in corsivo) operate dalla circolare n. 300/STRAD/1/000005784.U/2023 del 15.02.20

l'effettuazione ad una scorta tecnica formata da personale abilitato, secondo le indicazioni del Disciplinare³⁵.

Quando nell'autorizzazione sia prescritta la scorta di polizia, gli organizzatori devono, perciò, rivolgere istanza di scorta ad uno degli organi di polizia stradale indicati dall'art.12CdS.

Quest'ultimo va individuato, prioritariamente, nella Specialità Polizia Stradale della Polizia di Stato in tutti i casi in cui la scorta interessi il territorio di più comuni.

Quando la competizione si svolge nel territorio di un solo comune, di più comuni limitrofi ove esiste accordo, ovvero in quello di comuni che siano costituiti in consorzio o che svolgano in maniera associata attività di polizia locale, la scorta, ai sensi dell'art. 9, comma 6-quater) CdS, è svolta, prioritariamente, dalla Polizia Locale cui deve essere rivolta l'istanza.

8.1 Istanza di scorta di polizia

L'organizzatore della manifestazione ciclistica autorizzata, per la quale sia richiesta la presenza della scorta della Specialità Polizia Stradale della Polizia di Stato, deve presentare domanda di scorta, redatta secondo le forme di cui all'allegato fac-simile (ALL.26) ed in regola con le vigenti disposizioni sull'imposta di bollo se dovuta³⁶, alla Sezione Polizia Stradale competente per territorio rispetto al luogo di partenza, almeno 15 giorni lavorativi prima della data in cui si deve svolgere la manifestazione. Nella domanda l'organizzatore deve dichiarare di disporre di personale di scorta tecnica, di moto-staffettisti e di ASA in numero adeguato rispetto alle previsioni del Disciplinare, e idoneo a supportare o sostituire il personale di polizia nell'attività di scorta alla carovana ciclistica.

Con l'istanza, l'organizzatore richiedente può fare riserva di esibire l'autorizzazione allo svolgimento della manifestazione di cui all'art. 9 del CdS che, tuttavia, deve essere prodotta, al massimo, 5 giorni lavorativi antecedenti la data in cui la corsa deve svolgersi.

In questo caso è ammessa la presentazione dell'istanza di scorta in carta semplice e, qualora sia dovuto il pagamento dell'imposta di bollo, dovrà essere regolarizzato al momento della consegna dell'autorizzazione per lo svolgimento della manifestazione.

Qualora il percorso di gara impegni il territorio di più province, la Sezione di Polizia Stradale, che riceve l'istanza di scorta, deve immediatamente trasmetterla al Compartimento competente che, d'intesa con gli altri Compartimenti eventualmente interessati, provvede agli adempimenti previsti dai successivi paragrafi. In questi casi il dirigente della Sezione, per la parte di percorso che si svolge nel territorio di propria competenza, provvederà a fornire un motivato parere in ordine alla possibilità di autorizzare l'effettuazione della scorta tecnica in delega da parte di personale abilitato.

³⁵ Dal dettato dell'art. 9, comma 6 bis, CdS, emerge chiaramente che la responsabilità di scelta della tipologia di scorta ricade sull'ente concedente l'autorizzazione, e solo nel caso in cui lo stesso assegni, in ottemperanza ai previsti criteri, la scorta ad un organo di polizia stradale, quest'ultimo è legittimato ad operare la valutazione circa la sussistenza o meno dei presupposti per esercitare la facoltà di delega a personale abilitato.

³⁶ Si rammenta che ai sensi dell'art. 27-bis dell'Allegato B del DPR 26.10.1972, n. 642, come modificato dall'art. 1, comma 646, della legge 30.12.2018, n. 145, le istanze presentate da organizzazioni non lucrative di utilità sociale (ONLUS), nonché dalle federazioni sportive, dagli enti di promozione sportiva e dalle associazioni e società sportive dilettantistiche senza fine di lucro riconosciuti dal CONI, sono esenti dal pagamento dell'imposto di bollo in modo assoluto.

Testo coordinato della circolare n. 300/A/871/20/116/1/1 del 31.01.2020 risultante dalle integrazioni (evidenziate in corsivo) operate dalla circolare n. 300/STRAD/1/0000005784.U/2023 del 15.02.20

8.2 Scorta della Polizia Stradale

Ferma restando la valutazione, caso per caso, circa l'effettiva necessità della presenza della scorta di polizia, anche in relazione all'esigenza di non distogliere gli organi di polizia da altri compiti istituzionali non delegabili, è opportuno che le scorte siano affidate al personale abilitato ad effettuare la scorta tecnica, secondo le indicazioni del Disciplinare. Dunque, risulta evidente che la modalità ordinaria di esecuzione della scorta è costituita dalla scorta tecnica.

L'effettuazione della scorta con personale della Polizia Stradale deve essere riservata a quei casi in cui non sia possibile attribuire tutte le funzioni di scorta a soggetti abilitati, che, come noto, non hanno pieni poteri di regolazione del traffico al di fuori dell'ambito di vigenza del provvedimento di sospensione della circolazione, o ancora, in presenza di una gara di particolare rilevanza nazionale o internazionale, secondo i criteri di cui al successivo paragrafo 8.2.1. In tali casi la scorta della Polizia Stradale deve essere sempre coadiuvata da personale abilitato all'effettuazione della scorta tecnica, secondo le indicazioni del paragrafo 8.2.3 e seguenti.

8.2.1 Casi in cui la scorta di polizia deve essere effettuata

Quando non ricorrono le condizioni per delegare l'attività ad una scorta tecnica, vi provvede la Sezione competente per il luogo d'inizio della competizione, d'intesa con le altre Sezioni interessate e secondo le indicazioni dei rispettivi Compartimenti.

A titolo esemplificativo e non esaustivo, l'impiego di personale della Polizia Stradale per il servizio di scorta dovrà essere circoscritto alle seguenti casistiche:

- a) gare nazionali e internazionali professionistiche a tappe o in linea in cui siano presenti almeno 50 concorrenti;
- b) altre gare di atleti professionisti ovvero appartenenti alla categoria dei dilettanti in cui il percorso ed il numero dei partecipanti, comunque superiore a 100, richiamino un notevole afflusso di pubblico;
- c) altre manifestazioni, quali quelle denominate fondo o gran fondo, che prevedono la partecipazione di almeno 1.000 concorrenti, e che siano caratterizzate da competitività e itinerari particolari e con ordinanza di sospensione della circolazione superiore a due ore.

8.2.2 Provvedimento formale per l'esecuzione della scorta di polizia

Le modalità di esecuzione della scorta di polizia, di norma coadiuvata da personale abilitato ad effettuare la scorta tecnica, sono disciplinate da apposito provvedimento formale emesso dal Dirigente della Sezione che ha ricevuto l'istanza di scorta da parte dell'organizzazione. Qualora la corsa interessi più province, o più regioni, il provvedimento formale sarà emanato dal Dirigente del Compartimento competente rispetto al luogo di partenza della gara, ovvero dal Dirigente di Compartimento da cui dipende il personale di scorta, ove non coincida con quello competente rispetto al luogo di partenza, dopo aver acquisito il parere dei Compartimenti interessati dal transito della competizione. Con provvedimento formale, oltre a determinare le modalità di esecuzione della scorta, dovrà essere individuata la figura del responsabile del servizio di scorta.

Il responsabile del servizio di scorta è il dipendente della Polizia Stradale individuato dal Dirigente competente ad emanare il provvedimento. In caso di assenza momentanea

Testo coordinato della circolare n. 300/A/871/20/116/1/1 del 31.01.2020 risultante dalle integrazioni (evidenziate in corsivo) operate dalla circolare n. 300/STRAD/1/0000005784.U/2023 del 15.02.20

durante la corsa, le funzioni di responsabile sono assunte dal dipendente presente più elevato in grado.

Il responsabile del servizio di scorta deve sovrintendere al corretto svolgimento della gara impartendo, altresì, le direttive per l'attività di regolazione del traffico limitatamente al contingente in movimento, svolgendo anche le funzioni operative di capo-scorta.

8.2.3 Modalità di effettuazione della scorta di polizia

Per definire le modalità di effettuazione delle scorte curate dagli organi di polizia, occorre premettere che le disposizioni del Disciplinare non regolano direttamente le scorte di polizia, poiché tale provvedimento, per espressa previsione normativa, si riferisce solo alle scorte tecniche svolte da personale abilitato quando non è prevista la partecipazione di un organo di polizia.

Tuttavia, il contenuto del richiamato Disciplinare, rispondendo a principi generali di tutela di esigenze di sicurezza, appare coerente anche se applicato al personale della Polizia Stradale nel caso in cui la scorta sia svolta da tale organo, limitatamente ai compiti propri di tutela della sicurezza della circolazione del contingente in movimento che saranno di seguito dettagliati. Le richiamate disposizioni del Disciplinare sono applicabili solo in quanto compatibili con la disciplina specifica dell'attività della Polizia di Stato che, in caso di contrasto, prevale in ogni circostanza.

Il responsabile della scorta di polizia, d'intesa con il direttore della corsa³⁷, adotta tutti i necessari accorgimenti richiesti dalla competizione, in relazione alle varie situazioni contingenti di sicurezza stradale con riflessi sulla competizione che si dovessero verificare durante lo svolgimento della gara e/o delle tappe. In particolare, nell'ambito della corsa, il personale di polizia si pone quale responsabile della tutela della sicurezza della circolazione limitatamente al contingente in movimento. Per tali ragioni:

- a) il responsabile della scorta di polizia ha, nell'ambito del dispositivo di Polizia Stradale, piena autonomia decisionale e l'esclusività dei contatti con il direttore di corsa. A quest'ultimo rimangono in carico tutti i compiti di controllo e verifica dei profili che riguardano l'organizzazione della gara. Il responsabile della scorta di polizia coordina direttamente l'attività del personale abilitato ai servizi di scorta tecnica messo a disposizione dall'organizzazione;
- b) il direttore di corsa, coordina, per tutti gli aspetti riguardanti la gara, l'attività delle motostaffette, quando previste dal Disciplinare, e degli ASA, anche in deroga alle indicazioni fornite dagli artt. 7, 7 bis, 8 e 8 bis, del Disciplinare. Le modalità di effettuazione dell'attività svolta dagli ASA sono definite dal direttore di corsa coerentemente con quanto stabilito in materia dagli artt. 11, 12 e 12 bis del Disciplinare. Nella predisposizione dei servizi di presidio delle intersezioni sull'itinerario egli deve tener conto, altresì, delle disposizioni fornite dalle Autorità di Pubblica Sicurezza. Inoltre, al fine di rendere preventivamente conoscibile qualsiasi situazione che possa creare pericolo o intralcio alla competizione, egli deve assicurare la ricognizione del percorso con personale messo a disposizione dall'organizzazione diverso da quello impiegato nell'attività di scorta tecnica, che deve anticipare la gara di un tempo ritenuto necessario a

³⁷ Il direttore di corsa deve essere comunque sentito prima di adottare decisioni circa la sospensione dello svolgimento della competizione o in tutte le altre decisioni operative da adottare, a tutela della sicurezza dei concorrenti, e che possono avere riflessi sul valore sportivo della competizione.

Testo coordinato della circolare n. 300/A/871/20/116/1/1 del 31.01.2020 risultante dalle integrazioni (evidenziate in corsivo) operate dalla circolare n. 300/STRAD/1/0000005784.U/2023 del 15.02.20

porre rimedio ad eventuali situazioni relative alla viabilità ed al passaggio della carovana in condizioni di sicurezza.

Le disposizioni degli artt. 10 ed 11 del Disciplinare riguardano il responsabile del servizio di scorta nei soli casi di scorta tecnica e non sono direttamente applicabili alla scorta di polizia³⁸. Tuttavia, anche sulla base delle norme e dei regolamenti sportivi, quando il servizio di scorta è assicurato da un organo di polizia, il direttore di corsa deve sempre garantire che siano presenti adeguati livelli di sicurezza, curando l'organizzazione della manifestazione sin dalla sua progettazione, esercitando un ruolo di indirizzo, coordinamento e controllo nei giorni precedenti la sua realizzazione, prendendo atto del documento amministrativo di autorizzazione e verificando l'applicazione delle prescrizioni contenute nell'autorizzazione della gara.

Pertanto, anche quando la scorta è gestita dagli organi di polizia stradale, il direttore di corsa dovrà sempre esercitare le funzioni ed i controlli specificatamente attribuiti allo stesso dagli articoli 10 ed 11 del Disciplinare, manlevando da qualsivoglia onere il responsabile della scorta di polizia attraverso la sottoscrizione di una dichiarazione (ALL. 27) che attesti la sussistenza delle condizioni minime di sicurezza indispensabili per lo svolgimento della competizione, con assunzione delle relative responsabilità nel caso di falsa dichiarazione. In particolare la dichiarazione deve avere riguardo dei seguenti ambiti:

- a) *abilitazioni* - il personale utilizzato per coadiuvare la scorta della Polizia deve essere abilitato al servizio di scorta tecnica secondo le disposizioni del Disciplinare e deve essere messo a disposizione dall'organizzazione che si assume i relativi oneri (cfr. artt. 1, 2 e 3 del Disciplinare);
- b) *segnalazioni* - i veicoli con i cartelli indicanti "inizio gara", "fine gara" e "fine manifestazione" devono essere sempre presenti secondo le previsioni del Disciplinare. Tali veicoli devono essere messi a disposizione dall'organizzazione e devono rispettare le prescrizioni tecniche e le modalità di collocazione e di movimento previste dagli artt. 4, 5, 7 e 7-bis del Disciplinare;
- c) *ASA* - nei casi previsti dall'art. 7 bis del Disciplinare, oltre al personale di scorta tecnica, deve essere garantita la presenza, lungo tutto il percorso, di ASA in numero adeguato, conformemente alle indicazioni fornite dal Disciplinare stesso. Gli oneri relativi a tali soggetti sono interamente a carico dell'organizzazione;
- d) *equipaggiamenti* - il personale di scorta tecnica e gli ASA devono essere equipaggiati come previsto dagli artt. 6 e 6 bis del Disciplinare;
- e) *veicoli* - i veicoli impiegati nella scorta tecnica devono rispondere ai requisiti fissati dagli artt. 4 e 5 del Disciplinare; l'utilizzo di dispositivi supplementari a luce lampeggiante e dei dispositivi acustici bitonali dei veicoli è regolato dalle direttive impartite, caso per caso, dal responsabile della scorta di polizia.

Il Direttore di corsa, inoltre, deve specificamente attestare, prima dell'inizio della gara:

- a) che gli organizzatori abbiano correttamente adempiuto agli obblighi previsti dal Disciplinare nei casi in cui lo stesso prevede la collocazione di transenne di protezione o segnaletica di direzione (v. art. 7-ter del Disciplinare);

³⁸ Tuttavia, occorre tenere in debita considerazione il fatto che i relativi testi sono stati concepiti con esclusivo riferimento alle funzioni proprie del responsabile del servizio di scorta tecnica (soggetto tecnico che appartiene alla Società Organizzatrice della competizione) e non possono essere estesi al responsabile della scorta di polizia, fatti salvi i profili di sicurezza della circolazione stradale.

Testo coordinato della circolare n. 300/A/871/20/116/1/1 del 31.01.2020 risultante dalle integrazioni (evidenziate in corsivo) operate dalla circolare n. 300/STRAD/1/0000005784.U/2023 del 15.02.20

b) che siano presenti ambulanze e medici nel numero richiesto, nel minimo, dal Disciplinare nei casi e secondo le indicazioni fornite dal citato art. 7ter.

Il Direttore di corsa, qualora non siano rispettate le prescrizioni indicate:

- a) deve impedire l'inizio della corsa;
- b) in caso di mancanze o difformità rilevate dopo l'inizio della competizione, deve impedirne immediatamente la prosecuzione, dandone istantanea comunicazione al responsabile della scorta di polizia.

Allo scopo di consentire comunicazioni tempestive con il responsabile della scorta di polizia, l'organizzazione, prima dell'inizio della gara, deve fornire al responsabile stesso un apparato radio-trasmittente che consenta di comunicare con tutte le persone abilitate all'effettuazione della scorta tecnica e con i motostaffettisti eventualmente presenti. L'organizzazione, inoltre, prima dell'inizio della manifestazione, deve fornire al responsabile della scorta di polizia i nominativi ed i numeri di telefono cellulare del personale ASA presente sul percorso.

Prima dell'inizio della competizione, il responsabile della scorta deve provvedere a convocare, con le modalità ritenute più adeguate, un briefing operativo chiamando a partecipare il responsabile di tutti gli abilitati al servizio di scorta tecnica che collaborano all'attività di scorta, il direttore di corsa ed un rappresentante dell'organizzazione titolare dell'autorizzazione nonché ogni altro soggetto impegnato nell'attività di scorta la cui presenza sia ritenuta necessaria.

Nel corso del briefing operativo dovranno essere fornite tutte le istruzioni necessarie, individuando i compiti a ciascuno assegnati, illustrando il percorso, le difficoltà rilevabili ed ogni altra possibile situazione di criticità che si potrà incontrare durante lo svolgimento della competizione. Il direttore di corsa provvedere ad illustrare gli aspetti sportivi della competizione e le regole principali a cui è sottoposta. L'effettuazione del briefing operativo e gli esiti relativi, saranno oggetto di relazione da parte del responsabile della scorta, attraverso l'allegato modello riepilogativo (ALL. 28)³⁹.

Il responsabile della scorta di polizia, al termine della manifestazione, deve redigere apposita relazione che attesti lo svolgimento della competizione nel rispetto di quanto previsto dal provvedimento organizzativo della scorta e renda manifesta le eventuali criticità rilevate, secondo l'allegato modello (ALL. 29).

8.2.4 Numero massimo del personale di scorta tecnica a supporto della scorta di polizia

Nella determinazione dell'aliquota di personale di polizia da impiegare nella scorta occorre tener conto delle esigenze di regolazione del traffico, della lunghezza del percorso e del numero dei concorrenti. In nessun caso, tuttavia, potranno essere svolte scorte con meno di 6 operatori di polizia stradale in moto, a cui vanno aggiunti un autoveicolo con funzioni di chiusura del dispositivo ed uno a disposizione il responsabile del servizio.

Questa tipologia di servizi, in ragione della particolare attività, deve essere svolta con l'impiego prioritario di pattuglie motomontate.

³⁹ Qualora la gara si svolga in un solo giorno, la relazione relativa al briefing può essere ricompresa nella relazione redatta al termine della manifestazione di all'allegato 29.

Testo coordinato della circolare n. 300/A/871/20/116/1/1 del 31.01.2020 risultante dalle integrazioni (evidenziate in corsivo) operate dalla circolare n. 300/STRAD/1/000005784.U/2023 del 15.02.20

Il responsabile del servizio di scorta, tuttavia, non può coordinare l'attività alla guida di un motoveicolo e deve sempre trovarsi a bordo di un autoveicolo di servizio sul quale deve essere installato un apparato di comunicazione di cui al paragrafo 8.2.3.

Anche quando si ritenga necessario effettuare la scorta con il personale di Polizia Stradale, deve essere sempre previsto un adeguato supporto di personale abilitato alla scorta tecnica che consenta di impiegare il minor numero possibile di operatori di polizia dedicati esclusivamente alla manifestazione. Il numero massimo di persone abilitate che possono essere richieste non può superare quello che sarebbe necessario se la scorta fosse garantita solo da personale di polizia. In nessun caso, tuttavia, possono essere superati i limiti imposti dall'art. 7, comma 2, del Disciplinare. Il numero degli ASA e delle motostaffette che devono essere presenti sul percorso e la loro collocazione sono determinati dal Disciplinare.

8.2.5 Uso delle bandierine di segnalazione sui motoveicoli di scorta della polizia

Allo scopo di fornire un'indicazione uniforme circa l'applicazione delle bandierine di segnalazione sui motocicli degli organi di polizia stradale che effettuano scorte a competizioni ciclistiche, si precisa quanto segue:

- *sul **primo motoveicolo** che segue il veicolo recante l'indicazione di "inizio gara ciclistica" e precede i concorrenti, deve essere collocata, nella parte anteriore o sul lato sinistro, una bandierina di segnalazione di **colore gialla**;*
- *sul **motoveicolo di scorta** che precede il primo concorrente deve essere collocata, nella parte anteriore o sul lato sinistro, una bandierina di **colore rossa**;*
- *sull'**ultimo motoveicolo** di scorta, che chiude l'ambito operativo del servizio in movimento, deve essere collocata, nella parte anteriore o sul lato sinistro, una bandierina di **colore verde**.*

8.2.6 Numerazioni dei motoveicoli di scorta di polizia stradale

Nel corso dello svolgimento di scorte a manifestazioni ciclistiche che vedano l'impiego congiunto di autoveicoli e motocicli di polizia stradale, la numerazione identificativa dei motocicli deve seguire quella degli autoveicoli in modo che non si possano generare dubbi o incomprensioni nell'ambito delle comunicazioni radio con il personale impegnato. Se, perciò, a titolo esemplificativo, sono previsti 3 autoveicoli di scorta, qualunque sia la loro funzione e posizione nel dispositivo, i numeri 1, 2 e 3 devono essere loro riservati e la numerazione dei motocicli partirà dal numero 4.

8.3 Scorta tecnica in delega

Fatto salvo quanto indicato nei paragrafi precedenti, l'attività di scorta deve essere sempre delegata a persone abilitate ad effettuare la scorta tecnica secondo le indicazioni del Disciplinare.

8.3.1 Criteri per il rilascio dell'autorizzazione ad avvalersi di una scorta tecnica in delega

La disciplina delle competizioni sportive dettata dall'art. 9 CdS e le conseguenti disposizioni del Disciplinare hanno elevato i livelli di sicurezza delle manifestazioni ciclistiche su strada, prevedendo che le competizioni siano effettuate con la presenza di una scorta di polizia e/o tecnica in funzione del grado di impatto della gara sulla sicurezza della circolazione stradale.

Testo coordinato della circolare n. 300/A/871/20/116/1/1 del 31.01.2020 risultante dalle integrazioni (evidenziate in corsivo) operate dalla circolare n. 300/STRAD/1/0000005784.U/2023 del 15.02.20

Nel rispetto dello spirito della norma, perciò, il Dirigente della Sezione di Polizia Stradale che riceve l'istanza di scorta, di norma, provvede ad autorizzarne l'effettuazione da parte di personale abilitato alla scorta tecnica, imponendo le necessarie particolari prescrizioni in funzione dell'importanza della manifestazione, del numero di partecipanti e della configurazione plano-altimetrica del percorso.

Se il percorso di gara interessa il territorio di più Compartimenti, l'autorizzazione è rilasciata da quello competente per il luogo d'inizio della manifestazione, anche attraverso formale delega al Dirigente di Sezione che ha ricevuto l'istanza di scorta. In tali casi, l'autorizzazione può essere rilasciata solo se la delega di funzioni di scorta riflette il favorevole parere di tutti i Compartimenti interessati dal transito della corsa che concordano tra loro i criteri di rilascio, garantendo, in quanto possibile, uniformità di determinazioni in ordine alla possibilità di delega per l'intero percorso piuttosto che soltanto per tratti di esso.

8.3.2 Autorizzazione ad avvalersi di una scorta tecnica

L'autorizzazione ad avvalersi di personale di scorta tecnica in sostituzione della scorta di polizia è rilasciata dal Dirigente della Sezione di Polizia Stradale che riceve l'istanza di scorta. Qualora il percorso di gara interessi più province, l'autorizzazione è rilasciata dal Dirigente del Compartimento che, a sua volta, può delegare il Dirigente della Sezione che ha ricevuto l'istanza di scorta.

L'autorizzazione ad avvalersi di personale di scorta tecnica, conforme al modello in allegato (ALL. 30), adempiuti gli oneri dell'imposta di bollo se prescritti⁴⁰, è rilasciata all'organizzatore della manifestazione, titolare dell'autorizzazione ai sensi dell'art. 9 del CdS, entro il terzo giorno lavorativo precedente la manifestazione.

8.3.3 Prescrizioni dell'autorizzazione ad avvalersi di una scorta tecnica

La validità dell'autorizzazione alla scorta tecnica in delega è subordinata al rigoroso rispetto di tutte le prescrizioni imposte dal Disciplinare e dalla circostanza che tutti i veicoli impiegati per la scorta tecnica siano dotati di valida assicurazione per la responsabilità civile per la circolazione e che l'organizzatore abbia stipulato apposita assicurazione, anche cumulativa, per i danni arrecati dallo svolgimento della competizione, come previsto dall'art. 9 del codice della strada. Tuttavia, se le circostanze lo richiedano in ragione della specificità della manifestazione o della presenza di punti singolari o situazioni particolari di traffico, l'autorizzazione può prevedere altre prescrizioni al cui rispetto sono tenuti l'organizzatore titolare dell'autorizzazione stessa e il responsabile della scorta tecnica.

L'autorizzazione fissa, altresì, il numero delle persone abilitate all'effettuazione della scorta tecnica che devono essere presenti in base al numero dei partecipanti, alle caratteristiche del percorso e alle attività di segnalazione necessarie. In nessun caso, tuttavia, possono essere superati i limiti imposti dall'art. 7, comma 2 del Disciplinare.

L'efficacia e la validità dell'autorizzazione è altresì subordinata alla presenza degli ASA nei casi, nel numero e nei luoghi indicati dal Disciplinare.

⁴⁰ Si rammenta che ai sensi dell'art. 27-bis) dell'Allegato B del DPR 26.10.1972, n. 642, come modificato dall'art. 1, comma 646, della legge 30.12.2018, il.145, le istanze presentate da organizzazioni non lucrative di utilità sociale (ONLUS), nonché dalle federazioni sportive, dagli enti di promozione sportiva e dalle associazioni e società sportive dilettantistiche senza fine di lucro riconosciuti dal CONI, sono esenti dal pagamento dell'imposto di bollo in modo assoluto.

Testo coordinato della circolare n. 300/A/871/20/116/1/1 del 31.01.2020 risultante dalle integrazioni (evidenziate in corsivo) operate dalla circolare n. 300/STRAD/1/0000005784.U/2023 del 15.02.20

Allo scopo di consentire una più efficace azione di controllo da parte degli organi di Polizia, nell'autorizzazione deve essere specificato che la validità dell'autorizzazione stessa è subordinata al rispetto dell'obbligo, da parte dell'organizzatore, di comunicare, entro le 24 ore precedenti l'inizio della gara o di ciascuna tappa, se trattasi di gare a tappe, all'ufficio di Polizia che l'ha rilasciata, la collocazione di ciascun ASA che sarà presente sul percorso indicando, ove possibile, il nominativo ed il numero di telefono per contattarlo. Entro lo stesso termine, deve essere prescritto di indicare anche il nominativo ed il numero di telefono cellulare del responsabile della scorta tecnica.

Nel provvedimento di autorizzazione dovrà essere imposto, altresì, che il responsabile della scorta tecnica, al termine della manifestazione, rediga apposita relazione che attesti lo svolgimento della competizione nel rispetto di quanto previsto nel Disciplinare e renda manifeste le eventuali criticità rilevate, secondo l'allegato modello (ALL. 31), e che la stessa venga poi inviata all'ufficio di Polizia Stradale che ha autorizzato la scorta in delega entro 10 giorni dalla conclusione della gara.

Nel provvedimento di autorizzazione dovrà essere imposto, inoltre, che il responsabile della scorta tecnica ed il capo scorta:

- a) prima dell'inizio della gara e, successivamente, durante lo svolgimento della manifestazione, provvedano ad invitare i concorrenti che sono considerati fuori gara a togliersi il numero e rispettare, durante la circolazione, tutte le norme del codice della strada;*
- b) prima dell'inizio della gara abbiano verificato che il personale abilitato ad effettuare la scorta tecnica e quello impegnato nella conduzione dei veicoli di inizio gara e fine gara sia in condizioni psico-fisiche idonee per lo svolgimento dei compiti assegnati e, in particolare, non abbia assunto bevande alcoliche prima della competizione, impedendogli di iniziare l'attività di scorta."*

Nel provvedimento di autorizzazione dovrà essere imposto, infine, che il capo scorta, durante lo svolgimento dell'intera competizione, provveda a verificare, in anticipo rispetto al transito dei concorrenti, il possesso dei titoli abilitativi, della dotazione e delle attrezzature necessarie nonché la corretta sistemazione degli addetti alle segnalazione aggiuntive, quando ne è previsto l'impegno in conformità alle disposizioni dell'art. 7-bis del Disciplinare.

Prima dell'inizio della stagione agonistica 2020, le SS.LL. cureranno l'effettuazione di specifici incontri con i Dirigenti delle Sezione di Polizia Stradale dipendenti per illustrare il contenuto della presente direttiva, fornendo le necessarie disposizioni attuative. Nel medesimo termine, ove necessario in ragione dell'elevato numero di competizioni che interessano il territorio, saranno organizzati incontri con i responsabili locali della FCI e degli EPS per illustrare le nuove procedure relative agli esami di abilitazione, alle scorte di polizia ed alle scorte tecniche in delega.

Attesa la complessità delle tematiche disciplinate dalla nuova normativa, le SS.LL: vorranno comunicare eventuali, particolari, casistiche emerse sul territorio, meritevoli di approfondimenti.

Con la conclusione della stagione ciclistica del corrente anno, sarà convocata una riunione presso questa Direzione Centrale che vedrà il coinvolgimento della FCI e degli EPS allo scopo di valutare l'applicazione delle disposizioni della presente circolare così da proporre eventuali correttivi, modifiche o integrazioni anche rispetto ai contenuti della

Testo coordinato della circolare n. 300/A/871/20/116/1/1 del 31.01.2020 risultante dalle integrazioni (evidenziate in corsivo) operate dalla circolare n. 300/STRAD/1/0000005784.U/2023 del 15.02.20

circolare n. 300/A/1 0164/19/116/1/1 del 27 novembre 2019, che risultino funzionali al migliore svolgimento dell'attività in argomento.

In quell'occasione le SS.LL. saranno chiamate a fornire dettagliate notizie sulla base dei dati contenuti nelle relazioni conclusive di cui agli allegati 29 e 31, circa le scorte alle gare effettuate con personale di Polizia o delegate.

Le Prefetture - Uffici Territoriali del Governo vorranno estendere il contenuto della presente ai Corpi o servizi di Polizia Municipale e Provinciale.

**MINISTERO DELLE INFRASTRUTTURE E DEI TRASPORTI
DECRETO INTERDIRIGENZIALE**

27 novembre 2002
(G.U. n. 29 del 5.2.2003)

Disciplinare per le scorte tecniche alle competizioni ciclistiche su strada.

IL DIRETTORE DEL DIPARTIMENTO
PER I TRASPORTI TERRESTRI
E PER I SERVIZI INFORMATIVI E STATISTICI
DEL MINISTERO DELLE INFRASTRUTTURE E DEI TRASPORTI
di concerto con
IL CAPO DELLA POLIZIA
DIRETTORE GENERALE DELLA PUBBLICA SICUREZZA
DEL MINISTERO DELL'INTERNO

- Visto l'art. 9 del decreto legislativo 30 aprile 1992, n. 285, come modificato dall'art. 2 del decreto legislativo 15 gennaio 2002, n. 9, ove è previsto che nel provvedimento di autorizzazione di competizioni ciclistiche che si svolgono sulle strade può essere imposta la scorta da parte di uno degli organi di cui all'art. 12, comma 1, del codice della strada, ovvero, in loro vece, o in loro ausilio, una scorta tecnica effettuata da persone munite di apposita abilitazione;
- Visti gli articoli 15, 16 e 17 del decreto legislativo 30 marzo 2001, n. 165;
- Atteso che nello stesso art. 9, comma 6-bis, è data facoltà agli organi di cui all'art. 12, comma 1, del decreto legislativo 30 aprile 1992, n. 285, richiesti del servizio di scorta, di autorizzare gli organizzatori della competizione ciclistica di avvalersi, in loro vece o in loro ausilio, della scorta tecnica;
- Considerato che ai sensi dello stesso art. 9, comma 6-ter (1), i requisiti e le modalità concernenti sia l'abilitazione delle persone autorizzate ad eseguire la scorta tecnica, sia le modalità di effettuazione della stessa, nonché l'equipaggiamento dei veicoli adibiti al servizio di scorta, devono essere fissati con apposito disciplinare tecnico;

Determina:

1. È approvato l'allegato disciplinare per le scorte tecniche alle competizioni ciclistiche su strada.
2. Le norme ivi previste verranno pubblicate nella Gazzetta Ufficiale della Repubblica italiana.

Roma, 27 novembre 2002

Il Direttore del Dipartimento per i trasporti terrestri
e per i servizi informativi e statistici
del Ministero delle infrastrutture e dei trasporti: FUMERO

Il Capo della Polizia Direttore generale della Pubblica sicurezza
del Ministero dell'interno: DE GENNARO

Registrato alla Corte dei conti il 15 gennaio 2003

Ufficio di controllo Ministeri delle infrastrutture ed assetto del territorio, registro n. 1
Trasporti, foglio n. 17

DISCIPLINARE PER LE SCORTE TECNICHE ALLE COMPETIZIONI CICLISTICHE SU STRADA

Titolo I ABILITAZIONE DEL PERSONALE E DOTAZIONE DEI VEICOLI

Capo I Soggetti autorizzati

Art. 1

Persone che possono svolgere l'attività di scorta

1. Possono svolgere servizi di scorta tecnica alle competizioni ciclistiche le persone abilitate ai sensi dell'art. 2 che dipendono, sono soci ovvero hanno un rapporto non occasionale con le società o con le associazioni sportive affiliate alla Federazione Ciclistica Italiana o con gli Enti di promozione sportiva riconosciuti e che sono in possesso di un attestato di formazione, in corso di validità, rilasciato dalla Federazione ciclistica italiana.

2. Possono altresì svolgere servizi di scorta tecnica alle competizioni ciclistiche le persone abilitate ai sensi dell'art. 2 che dipendono, sono soci ovvero hanno un rapporto non occasionale di durata non inferiore ad un anno con imprese o società commerciali legalmente costituite in Italia, ovvero con società commerciali legalmente costituite appartenenti a Stati membri dell'Unione europea, ovvero ad altri Stati a condizione che abbiano in Italia sede legale o di fatto e che vi sia trattamento di reciprocità, e che sono autorizzate ad erogare attività di servizi di scorta a titolo oneroso.

2-bis. Fermo restando il possesso dei requisiti di cui ai commi 1 e 2, per i servizi di scorta tecnica consistenti nell'attività di segnalazione aggiuntiva di cui all'art. 7-bis, in luogo dell'abilitazione di cui all'art. 2, è sufficiente il possesso dell'attestato di cui all'art. 3-bis.

3. Le associazioni o gli enti di cui al comma 1 devono dimostrare di essere regolarmente affiliati o riconosciuti dal CONI e dichiarare di impegnarsi al rispetto delle regole sportive.

3-bis. Le persone di cui ai commi 1, 2 e 2-bis devono possedere un'età non inferiore a 18 anni ed i requisiti richiesti dall'art. 11 del testo unico di Pubblica Sicurezza approvato con regio decreto 18 giugno 1931, n. 773, e relativo regolamento di attuazione.

3 ter. Il responsabile del servizio di scorta di cui all'art. 10, per esercitare le funzioni di coordinamento del servizio di scorta, può non essere abilitato ai sensi dell'art. 2 ma deve sempre possedere idonea formazione certificata dalla Federazione Ciclistica Italiana.

Art. 2

Rilascio dell'attestato di abilitazione per il servizio di scorta

1. L'attestato di abilitazione all'esercizio del servizio di scorta tecnica a competizioni ciclistiche è rilasciato dal dirigente del Compartimento di Polizia stradale della Polizia di Stato al titolare di patente di guida di categoria B o superiore rilasciata prima del 26 aprile 1988, ovvero di categoria A2 o A, in possesso dell'attestato di formazione di cui all'articolo 1, comma 1, previo superamento di un esame di abilitazione da sostenersi davanti ad una commissione istituita con decreto del dirigente presso ciascun Compartimento della Polizia stradale della Polizia di Stato.

2. La commissione d'esame di cui al comma 1 è composta da un funzionario della Polizia di Stato con qualifica di vicequestore aggiunto, che assume la veste di presidente, e da due rappresentanti, nominati dal CONI, della Federazione ciclistica italiana.

2 bis Fermo restando il possesso degli altri requisiti richiesti di cui all'articolo 1, commi 1 e 3 bis, l'attestato di abilitazione di cui al comma 1 è rilasciato senza esame di abilitazione a coloro che dipendono dalla Polizia di Stato, dall'Arma dei Carabinieri, della Guardia di Finanza, della Polizia Penitenziaria o da Corpi o Comandi di Polizia Municipale o Provinciale e sono incaricati dello svolgimento di compiti di polizia stradale di cui all'art. 11 del decreto legislativo 30 aprile 1992, n. 285 da almeno 1 anno ovvero che sono stati congedati o dimessi senza demerito o posti in quiescenza dalle predette amministrazioni da meno di 5 anni.

3. L'attestato di abilitazione ha validità per cinque anni e può essere rinnovato.

4. L'attestato di abilitazione può essere rilasciato, senza il superamento dell'esame di cui all'art. 3, previa verifica della validità del titolo di guida di cui al comma 1, ai soggetti che, alla data di entrata in vigore del presente disciplinare, siano in possesso della specifica tessera rilasciata dalla Federazione Ciclistica Italiana, di motostaffettista, direttore di corsa o di organizzazione ovvero dell'equipollente titolo rilasciato da un Ente di promozione sportiva riconosciuto e che dimostrino di aver svolto, in modo continuativo, attività di assistenza, di direzione o di organizzazione di competizioni ciclistiche autorizzate nei due anni precedenti ovvero in almeno dieci competizioni. Detta esperienza può essere comprovata attraverso una dichiarazione sostitutiva di atto notorio resa dal legale rappresentante della società sportiva o dell'associazione presso la quale ha prestato l'attività.

Art. 3

Esami di abilitazione per il rilascio o per il rinnovo dell'attestato per il servizio di scorta

1. Le prove di esame per il rilascio dell'attestato di cui all'art. 2 si svolgono in sessioni con cadenza periodica, in base alle domande di ammissione, presso una delle sedi indicate nel decreto di cui all'art. 2, comma 1. Le sessioni di esame sono concordate con le Direzioni regionali del CONI e della Federazione ciclistica italiana. Nei primi sei mesi di applicazione del presente disciplinare la frequenza delle sessioni di esame può essere anche mensile.

2. L'esame consiste in una prova scritta mediante domande a risposta sintetica e in un colloquio orale, a contenuto pratico, su domande relative alle materie riportate nell'allegato 1. Possono accedere alla prova orale solo i candidati che abbiano risposto esattamente ad almeno 7/10 delle domande della prova scritta.

3. Le prove di esame sono pubbliche.

4. I candidati che non abbiano superato l'esame alla prima prova possono ripresentare domanda di ammissione ad una seconda prova, che non può essere sostenuta prima di due mesi dalla prima. I candidati che abbiano sostenuto la seconda prova con esito negativo non possono ripresentare ulteriori domande di ammissione prima di sei mesi dalla data dell'ultimo esame non superato.

5. Al termine di ogni sessione di esame, il dirigente del Compartimento di Polizia stradale rilascia agli interessati un attestato di abilitazione, conforme all'allegato 2.

6. L'attestato di abilitazione può essere rinnovato previa verifica del possesso della patente di guida e frequenza di un corso di aggiornamento di almeno 9 ore, secondo il programma di cui all'allegato 1-bis, organizzato dalla Federazione ciclistica italiana.

6-bis. Il rinnovo degli attestati di abilitazione di cui all'art. 2, comma 4, è subordinato al possesso dell'attestato di formazione rilasciato dalla Federazione ciclistica italiana di cui all'art. 1, comma 1 e, previa verifica della validità del titolo di guida, all'esito favorevole di una prova selettiva a quiz a risposta multipla davanti ad una commissione avente la composizione di cui all'art. 2, comma 2, sulle materie riportate nell'allegato 1, con particolare riferimento alle modifiche normative e tecniche intervenute e alle modalità di svolgimento dei servizi di scorta. Alla prova dell'esame di rinnovo si applicano le disposizioni dei commi 1, 3 e 4. La prova si considera superata quando il candidato risponde esattamente ad almeno 7/10 dei quiz della prova selettiva. Al termine di ogni sessione d'esame, il dirigente del compartimento di Polizia stradale appone la certificazione di rinnovo sull'attestato di abilitazione.

7. Presso ciascun Compartimento di Polizia stradale è istituito un archivio degli abilitati al servizio di scorta tecnica. L'archivio è pubblico.

8. Con provvedimento del Ministero dell'interno saranno disciplinate le modalità di svolgimento degli esami, nonché quelle relative alla tenuta dell'archivio degli abilitati.

Art. 3-bis

Rilascio e rinnovo dell'attestato per il personale addetto ai servizi di segnalazione aggiuntiva

1. L'attestato di abilitazione all'esercizio del servizio di segnalazione aggiuntiva di cui al comma 2-bis, dell'art. 1, è rilasciato dal dirigente del Compartimento di Polizia stradale della Polizia di Stato al titolare di patente di guida rilasciata in uno dei Paesi membri dell'Unione europea, in corso di validità, che abbia frequentato con profitto un corso di formazione di almeno 8 ore ed il relativo esame, con le modalità e secondo il programma di cui all'allegato 1-bis, organizzati dalla Federazione ciclistica italiana. Per i soggetti indicati al comma 2 bis dell'articolo 2, il corso di formazione è ridotto a 4 ore e l'attestato si consegue senza esame.

2. L'attestato di abilitazione di cui al comma 1 ha validità per cinque anni e può essere rinnovato previa verifica del possesso della patente di guida e frequenza di un corso di aggiornamento di almeno 5 ore, secondo il programma di cui all'allegato 1-bis, organizzato dalla Federazione ciclistica italiana.

3. Presso ciascun Compartimento di Polizia stradale è istituito un archivio degli abilitati al servizio di segnalazione aggiuntiva. Con provvedimento del Ministero dell'interno sono disciplinate le modalità di tenuta dell'archivio degli abilitati.

Art. 3-ter

Revoca dell'attestato di abilitazione per i servizi di scorta

1. L'attestato di abilitazione di cui agli articoli 2 e 3-bis è revocato dal dirigente del Compartimento di Polizia stradale della Polizia di Stato che lo ha rilasciato quando il titolare non ha più i requisiti richiesti per il suo rilascio.

Capo II

Attrezzatura e dispositivi dei veicoli utilizzati per le scorte tecniche

Art. 4

Veicoli utilizzabili per le scorte tecniche

1. Per lo svolgimento dell'attività di scorta tecnica possono essere utilizzati veicoli aventi carrozzeria chiusa che sono immatricolati nella categoria M1 ovvero N1, ai sensi dell'art. 47 del decreto legislativo 30 aprile 1992, n. 285.

2. Possono essere altresì utilizzati veicoli che sono immatricolati nella categoria L3, ai sensi dell'art. 47 del decreto legislativo 30 aprile 1992, n. 285, aventi cilindrata non inferiore a 125 cc. Non possono essere in nessun caso utilizzati motocicli aventi cilindrata inferiore a 250 cc che montano pneumatici con diametro di calettamento inferiore a 14 pollici oppure motocicli che hanno potenza inferiore a 10 Kw.

3. I veicoli devono essere tenuti in perfetta efficienza e devono avere caratteristiche strutturali tali da consentire la corretta e sicura installazione dei dispositivi e delle attrezzature indicate negli articoli 5 e 6.

4. I veicoli utilizzati devono essere di proprietà o nella disponibilità di persone comunque facenti parte dell'organizzazione sportiva nazionale.

Art. 5

Dispositivi supplementari di equipaggiamento e di segnalazione dei veicoli utilizzati per le scorte tecniche

1. I veicoli di cui all'art. 4, comma 1, durante lo svolgimento del servizio di scorta devono essere equipaggiati con le seguenti attrezzature:

a) due dispositivi supplementari di segnalazione visiva a luce lampeggiante gialla o arancione, di tipo approvato dal Ministero delle infrastrutture e dei trasporti o conformi a direttive comunitarie o a regolamenti ECE-ONU recepiti dal Ministero delle infrastrutture e dei trasporti, da apporre sul tetto del veicolo ad un'altezza minima di m 1,50, misurata alla base del dispositivo. I dispositivi devono essere installati in posizione tale da garantire, in ogni condizione d'impiego, angoli di visibilità uguali a quelli previsti dall'art. 266 del decreto del Presidente della Repubblica 16 dicembre 1992, n. 495, e successive modificazioni;

b) pannelli rettangolari ad angoli arrotondati di cui all'allegato 3, da impiegarsi come precisato all'art. 7, recanti le scritte "INIZIO GARA CICLISTICA" e "FINE GARA CICLISTICA" di colore nero su fondo bianco, realizzato con pellicola retroriflettente di classe 2, di dimensioni non inferiori a m 1,25 X 0,25, da apporre sul tetto ad un'altezza minima di m 1,50, in posizione verticale o subverticale in modo da risultare ben visibili sia anteriormente che posteriormente e tali da non limitare la visibilità dei dispositivi luminosi del veicolo e di quelli supplementari di cui alla lettera a) e da non ostacolare la visibilità dal posto di guida; le scritte possono essere riportate anche su un pannello bifacciale avente le dimensioni e le caratteristiche sopraindicate;

c) una bandierina di colore arancio fluorescente per segnalazione avente le caratteristiche e dimensioni previste dall'art. 42, comma 2, lettera b), del decreto del Presidente della Repubblica 16 dicembre 1992, n. 495, da esporre sul lato sinistro del veicolo;

d) un apparecchio radio-ricetrasmittente, in grado di collegarsi con il veicolo che segue o precede nella scorta;

e) un telefono cellulare o radiomobile per chiamate d'emergenza, munito di auricolare che consenta di parlare a mani libere e di rispondere in ogni condizione di attività.

2. I veicoli di cui all'art. 4, comma 2, durante lo svolgimento del servizio di scorta, devono essere equipaggiati con le seguenti attrezzature:

a) una bandierina di colore arancio fluorescente, di dimensioni minime 60x40 cm, da esporre sul veicolo, con sporgenza entro i limiti previsti dall'art. 170 del decreto legislativo 30 aprile 1992, n. 285;

b) un apparecchio radio-ricetrasmittente, in grado di collegarsi con il veicolo che segue o precede nella scorta o un telefono cellulare o radiomobile, dotati di dispositivi di comando che consentano il libero utilizzo delle mani.

3. I veicoli di cui all'art. 4, comma 2, durante lo svolgimento del servizio di scorta, se la struttura e le caratteristiche costruttive lo consentono, possono essere altresì equipaggiati con un dispositivo supplementare di segnalazione visiva a luce lampeggiante gialla o arancione, di tipo approvato dal Ministero delle infrastrutture e dei trasporti o conforme a direttive comunitarie o a regolamenti ECE-ONU recepiti dal Ministero delle infrastrutture e dei trasporti, da apporre ad un'altezza minima di m 1,00 ed in posizione tale da garantire, in ogni condizione d'impiego, angoli di visibilità uguali a quelli previsti dall'art. 266 del decreto del Presidente della Repubblica 16 dicembre 1992, n. 495, e successive modificazioni.

3 bis Sui veicoli di cui ai commi 1 e 2 possono essere installati dispositivi bitonali di segnalazione acustica che emettano suono diverso per frequenza, intensità e ciclo da quello prodotto dai dispositivi in uso ai servizi di polizia, antincendio o di soccorso e che, comunque, non possano essere mai confusi con essi. Tali dispositivi possono essere utilizzati unicamente durante lo svolgimento della scorta alla competizione ed al solo scopo di segnalare più efficacemente il sopraggiungere della carovana ciclistica.

4. Ciascun dispositivo deve essere montato o trattenuto sui veicoli di scorta in modo solido e sicuro.

5. Nei veicoli non impegnati in servizi di scorta i dispositivi ed i segnali di cui ai commi 1, 2 e 3 devono essere rimossi, oscurati ovvero resi non visibili; i dispositivi di cui al comma 3 bis devono essere disattivati.

5-bis. Le disposizioni di cui al comma 1, lettera a), e d) si applicano altresì al veicolo del direttore di gara. Su tale veicolo è consentita l'installazione di un solo dispositivo supplementare di segnalazione visiva a luce lampeggiante gialla o arancione, che si deve trovare sul lato sinistro del veicolo.

Art. 6

Attrezzature ed equipaggiamenti in uso al personale in servizio di scorta tecnica

1. Ciascun abilitato impegnato in un servizio di scorta tecnica, durante l'effettuazione del servizio stesso, deve essere equipaggiato con le seguenti attrezzature:

a) una lampada a luce rossa fissa e una lampada a luce gialla intermittente; la lampada non è obbligatoria se il percorso non prevede gallerie.

- b) una bandierina di colore arancio fluorescente per segnalazione avente le caratteristiche e dimensioni previste dall'art. 42, comma 2, lettera b), del decreto del Presidente della Repubblica 16 dicembre 1992, n. 495; in alternativa ad essa, ove le circostanze lo rendono consigliabile, può essere utilizzata una bandierina di colore arancio fluorescente avente dimensioni minime di 60X40 cm;
- c) una paletta di segnalazione, conforme al modello stabilito nell'allegato 4;
- d) un giubbotto rifrangente ad alta visibilità del tipo di quello indicato nella figura II/476 del decreto del Presidente della Repubblica 16 dicembre 1992, n. 495, di colore giallo, avente le caratteristiche di cui al decreto del Ministro dei lavori pubblici 9 giugno 1995 pubblicato nella Gazzetta Ufficiale n. 174 del 27 luglio 1995, sul quale, sia nella parte anteriore che in quella posteriore, sia apposta la scritta "SCORTA TECNICA" con caratteri maiuscoli di altezza non inferiore a cm 8.

2. ABROGATO

3. Il personale non impegnato in servizi di scorta tecnica deve rimuovere, oscurare ovvero rendere non visibili i dispositivi, le scritte ed i segnali di cui al comma 1. La paletta di segnalazione di cui al comma 1, lettera c), deve essere utilizzata esclusivamente durante lo svolgimento di manifestazioni sportive autorizzate, per le quali il personale abilitato è impegnato a svolgere un servizio di scorta tecnica.

Art. 6-bis

Attrezzature ed equipaggiamenti in uso al personale adibito ai servizi di segnalazione aggiuntiva

1. Ciascun abilitato impegnato in un servizio di segnalazione aggiuntiva di cui all'art. 7-bis, durante l'effettuazione del servizio stesso, deve essere equipaggiato con le seguenti attrezzature:

- a) una bandierina di colore arancio fluorescente per segnalazione avente le caratteristiche e dimensioni previste dall'art. 42, comma 2, lettera b), del decreto del Presidente della Repubblica 16 dicembre 1992, n. 495;
- b) una paletta di segnalazione, conforme al modello stabilito nell'allegato 4;
- c) un giubbotto rifrangente ad alta visibilità del tipo di quello indicato nella figura II/476 del decreto del Presidente della Repubblica 16 dicembre 1992, n. 495, di colore giallo avente le caratteristiche di cui al decreto del Ministro dei lavori pubblici 9 giugno 1995 pubblicato nella Gazzetta Ufficiale n. 174 del 27 luglio 1995, sul quale, sia nella parte anteriore che in quella posteriore, sia apposta la scritta "SCORTA TECNICA" con caratteri maiuscoli di altezza non inferiore a cm 8;
- d) un telefono cellulare o un apparato radiomobile per comunicare con i responsabili dell'organizzazione della corsa, con il responsabile del servizio di scorta o con il capo scorta, munito di auricolare che consenta di parlare a mani libere e di rispondere in ogni condizione di attività.

2. Il personale di cui al comma 1 quando non è impegnato in servizi di segnalazione deve rimuovere, oscurare ovvero rendere comunque non visibili i dispositivi, le scritte ed i segnali di cui al comma 1. La paletta di segnalazione di cui al comma 1, lettera b), deve essere utilizzata esclusivamente durante lo svolgimento di manifestazioni sportive autorizzate, per le quali il personale abilitato è impegnato a svolgere un servizio di segnalazione.

Titolo II

MODALITÀ DI SVOLGIMENTO DEI SERVIZI DI SCORTA

Capo I

Tipologie di scorte tecniche

Art. 7

Numero dei veicoli utilizzati per i servizi di scorta tecnica

1. Fuori dei casi previsti dal comma 2, ciascuna competizione ciclistica su strada, deve essere scortata almeno da:

a) un veicolo di cui all'art. 4, comma 1, avente le dotazioni e le caratteristiche indicate dagli articoli precedenti, con il cartello "INIZIO GARA CICLISTICA" che, precedendo il primo concorrente, segnala l'inizio dell'ambito di applicazione dell'eventuale provvedimento di sospensione temporanea della circolazione;

b) un veicolo di cui all'art. 4, comma 1, avente le dotazioni e le caratteristiche indicate dagli articoli precedenti, con il cartello "FINE GARA CICLISTICA" che, seguendo l'ultimo concorrente considerato ancora in corsa, segnala la fine dell'ambito di applicazione dell'eventuale provvedimento di sospensione temporanea della circolazione;

c) due veicoli di cui all'art. 4, comma 2, aventi le dotazioni e le caratteristiche indicate dagli articoli precedenti, con alla guida una persona munita di abilitazione ai sensi dell'art. 2; a bordo di questi veicoli non possono trovarsi passeggeri.

1-bis. I veicoli di cui al comma 1, lettere a) e b), possono essere condotti da persone non munite di abilitazione.

2. Gli organi di polizia stradale, avvalendosi della facoltà prevista dall'art. 9, comma 6-bis, del decreto legislativo 30 aprile 1992, n. 285, possono imporre, con provvedimento motivato, che, in determinate condizioni di traffico, o per taluni tratti di strada aventi caratteristiche o dimensioni particolari, o in occasione di manifestazioni sportive aventi rilevanza nazionale o internazionale, la scorta sia effettuata da un diverso numero di veicoli aventi le dotazioni e le caratteristiche indicate dagli articoli precedenti, con un massimo, in ogni caso, di dodici motoveicoli di scorta tecnica. Qualora le intersezioni stradali interessate dal transito della manifestazione siano presidiate da persone abilitate di cui all'art. 1, comma 2-bis, il numero massimo dei veicoli di scorta è ridotto a otto.

2 bis Per le manifestazioni che prevedono la partecipazione di oltre 3.000 concorrenti o che impegnano un percorso di gara per più di 6 ore, ferme restando il rispetto delle altre disposizioni del presente articolo, deve essere previsto anche l'impiego di un veicolo, avente le dotazioni e le caratteristiche indicate dagli articoli precedenti, con il cartello "FINE MANIFESTAZIONE" di dimensioni minime di 125X25 cm, che, conformemente alle norme sportive della Federazione Ciclistica Italiana o delle corrispondenti norme internazionali, segnala la conclusione del transito ufficiale della manifestazione ed indica che, perciò, può essere rimossa ogni misura di presidio sul percorso. Il veicolo può essere condotto da persona non munita di abilitazione ai sensi dell'art. 2. Sul veicolo non deve essere presente la bandierina di colore arancio fluorescente di cui all'articolo 5, comma 1, lettera c).

Art. 7-bis

Impiego del personale addetto ai servizi di segnalazione aggiuntiva

1. Per le competizioni ciclistiche che impegnano un elevato numero di partecipanti ovvero quelle denominate, a titolo esemplificativo, di "fondo o gran fondo" e per le quali l'ordinanza di sospensione o di limitazione della circolazione prevede un tempo di sospensione della circolazione superiore a 15 minuti, la scorta effettuata con i veicoli di cui all'art. 7 deve essere supportata ed integrata da personale di cui all'art. 1, comma 2-bis, abilitato ai sensi dell'art. 3-bis che deve presidiare le intersezioni o i punti sensibili del percorso.

2. Per le competizioni di cui al comma 1 in cui la sospensione o limitazione della circolazione deve avere durata inferiore a 30 minuti, il presidio con il personale addetto ai servizi di segnalazione aggiuntiva può essere limitato alle intersezioni o ai punti sensibili ritenuti pericolosi a giudizio del responsabile del servizio di scorta secondo quanto stabilito dal presente disciplinare.

2 bis. Per le competizioni di cui al comma 1 che prevedono la partecipazione di oltre 1.000 concorrenti deve essere in ogni caso garantita la presenza di personale addetto ai servizi di segnalazione aggiuntiva per tutte le intersezioni con strade aventi diritto di precedenza, quelle regolate da semafori ed i punti sensibili del percorso. Il presidio può

essere escluso per le intersezioni con strade private o di ridotta importanza aventi obbligo di precedenza rispetto alla strada percorsa dalla competizione ciclistica. Per tali competizioni, nelle rotatorie aventi diametro superiore a 50 m o particolarmente complesse devono essere presenti almeno 2 abilitati.

3. Ai fini dell'applicazione delle disposizioni di cui ai commi 1, 2 e 2 bis, sono considerati punti sensibili i tratti di strada non rettilinei in discesa con forte pendenza che presentano limitata visibilità e numerosa presenza di pubblico, nonché i tratti precedenti al traguardo o ai traguardi volanti in cui è presente numeroso pubblico. Il presidio dei punti sensibili non è necessario se, per la presenza di protezioni o per la natura dei luoghi, il pubblico non può invadere la sede stradale al momento del transito dei concorrenti.

3-bis. Nell'ambito dell'efficacia spaziale e temporale dell'ordinanza di sospensione temporanea della circolazione di cui all'art. 9, comma 7-bis, del decreto legislativo 30 aprile 1992, n. 285, i concorrenti e gli altri soggetti ammessi a partecipare alla competizione, sono tenuti a rispettare esclusivamente i regolamenti sportivi approvati dal CONI. Il direttore di gara, conformemente alle disposizioni dei regolamenti sportivi, può vietare ai soggetti che costituiscono pericolo o intralcio alla sicurezza della gara di seguire o precedere i concorrenti.

4. La durata della sospensione o di limitazione della circolazione non può comunque essere superiore a quella indicata nel provvedimento di autorizzazione, secondo quanto previsto dall'art. 8, comma 3, ultimo periodo.

4 bis. Fermo restando il rispetto di tutte le altre prescrizioni indicate nei commi precedenti, nelle competizioni di cui all'art. 7, comma 2 bis, deve essere garantito il presidio delle intersezioni e dei punti sensibili indicati al comma 2 bis con personale addetto ai servizi di segnalazione aggiuntiva fino al transito del veicolo con il cartello "FINE MANIFESTAZIONE" di cui allo stesso art. 7, comma 2 bis. Dopo il transito del veicolo recante il cartello "FINE CORSA", tuttavia, la funzione del personale addetto ai servizi di segnalazione aggiuntiva può essere solo di assistenza dei concorrenti e di segnalazione della loro presenza sul percorso agli utenti della strada che sopraggiungono o vi si immettono.

Art. 7-ter

Verifica dell'impiego di mezzi e dispositivi di soccorso e di protezione

1. Durante lo svolgimento delle competizioni di cui al comma 1 dell'art. 7 bis che prevedono la partecipazione di non oltre 200 concorrenti, il responsabile del servizio di scorta non deve iniziare la scorta né può consentirne la continuazione se non è costantemente garantita la presenza al seguito della corsa di almeno 2 ambulanze o veicoli sanitari equiparati ed attrezzati per il primo soccorso e trasporto di infortunati, di cui almeno una ambulanza attrezzata per la rianimazione. Deve inoltre verificare che almeno un veicolo di soccorso segua la corsa e il secondo mezzo stazioni in prossimità dell'arrivo pronto ad intervenire e che a bordo di uno dei mezzi di soccorso ovvero su veicolo appositamente dedicato si trovi costantemente almeno un medico.
2. Durante lo svolgimento delle competizioni di cui al comma 1 dell'art. 7 bis che prevedono la partecipazione di più di 500 concorrenti, il responsabile del servizio di scorta non deve iniziare la scorta né può consentirne la continuazione se non è costantemente garantita la presenza al seguito della corsa di almeno 3 ambulanze o veicoli sanitari equiparati ed attrezzati per il primo soccorso e trasporto di infortunati, di cui almeno una ambulanza attrezzata per la rianimazione. Deve inoltre verificare che il numero dei mezzi di soccorso sia aumentato di 1 unità ogni 2.000 partecipanti oltre i primi 1.000 e che il Direttore di corsa abbia disposto, secondo quanto previsto dalle norme federali in materia, l'ubicazione dei mezzi di soccorso in modo tale che, in ogni caso, almeno un veicolo di soccorso segua sempre la corsa e un altro mezzo stazioni in prossimità dell'arrivo pronto ad intervenire. Deve inoltre verificare che a bordo di almeno due dei mezzi di soccorso ovvero su due veicoli appositamente dedicati si trovi costantemente almeno un medico.
3. Durante lo svolgimento delle competizioni di cui al comma 1 dell'art. 7 bis che prevedono la partecipazione di non più di 200 concorrenti, il responsabile del servizio di

scorta non deve iniziare la scorta né può consentirne la continuazione se non sono state installate, a cura dell'organizzatore, transenne di protezione per il pubblico per un'estensione di almeno 50 metri prima dell'arrivo e 25 metri dopo l'arrivo.

4. Quando il numero dei concorrenti sia superiore a 200, l'estensione dell'area sottoposta a protezione dal pubblico è determinata dai regolamenti della Federazione ciclistica italiana. Salvo quanto previsto dalle ordinanze locali o dai provvedimenti di autorizzazione, l'obbligo di protezione può essere ridotto al minimo indispensabile per gli arrivi in salita.
5. Prima dell'inizio delle competizioni di cui al comma 1 dell'art. 7 bis, il responsabile del servizio di scorta deve verificare che sia costantemente garantita la presenza, durante tutta la gara, oltre al personale di scorta tecnica, di almeno 4 persone in possesso della specifica tessera di motostaffettista rilasciata dalla Federazione Ciclistica Italiana ovvero dell'equipollente titolo rilasciato da un Ente di Promozione sportiva riconosciuto dal CONI che svolga funzioni di supporto ed ausilio della scorta a bordo di motocicli di cilindrata non inferiore a 250 cc. Per le competizioni con più di 200 concorrenti ma meno di 1.000, in aggiunta ai soggetti indicati, deve essere, inoltre, garantita la presenza di 1 motostaffettista ogni 100 concorrenti oltre i 200. Per le competizioni che prevedono la partecipazione di oltre 1.000 concorrenti, in aggiunta ai soggetti indicati, deve essere, inoltre, garantita la presenza di 1 motostaffettista ogni 300 concorrenti oltre i primi 1.000 con un massimo di 35 motostaffettisti.
6. Fermo restando il numero minimo del personale di scorta tecnica richiesto dall'art.7, i motostaffettisti possono essere sostituiti da persone munite di abilitazione rilasciata ai sensi dell'art. 2. I motostaffettisti non devono essere muniti di abilitazione di cui all'art. 2. Se non abilitati, tuttavia, possono essere incaricati a svolgere solo funzioni di segnalazione e supporto operativo alla corsa o al personale abilitato con esclusione di qualsiasi funzione di regolazione o disciplina del traffico veicolare.
7. Il numero dei motostaffettisti o delle analoghe figure munite dell'equipollente titolo rilasciato da un Ente di promozione sportiva riconosciuto dal CONI di cui al comma 5 sono ridotte alla metà se vengono impiegati soggetti abilitati ai sensi dell'art. 2 ovvero motostaffettisti che fanno parte di gruppi, associazioni o società sportive affiliate al CONI, che sono dotati di certificazione di qualità rilasciata dalla Federazione Ciclistica Italiana ed operano nel settore da almeno 5 anni.
8. I moto-staffettisti di cui ai commi precedenti ovvero le analoghe figure munite dell'equipollente titolo rilasciato da un Ente di promozione sportiva riconosciuto dal CONI devono essere dotati di un sistema radio ovvero di un telefono cellulare avente le caratteristiche di cui all'art. 6 bis, comma 1, lettera d).
9. Durante lo svolgimento delle competizioni di cui al comma 1 dell'art. 7 bis, il responsabile del servizio di scorta non deve iniziare la scorta né può consentirne la continuazione se non sono presenti sul percorso di gara almeno segnali di direzione collocati prima e in corrispondenza di ogni potenziale variazione di percorso ed ai segnali di pericolo, previsti dai regolamenti sportivi internazionali. Deve, inoltre, verificare che tali segnali e, se presenti, i segnali di informazioni tecniche ed i segnali di informazione per gli utenti, siano stati collocati in modo che non creino confusione con la segnaletica stradale presente e che, in quanto possibile, abbiano colori di fondo e caratteristiche dimensionali uniformi e compatibili con le esigenze di chiarezza del messaggio ed avvistabilità da parte dei concorrenti e del seguito della carovana ciclistica. Al termine della manifestazione, i segnali devono essere prontamente rimossi a cura dell'organizzazione.
10. Restano in ogni caso ferme le indicazioni e le direttive operative fornite dall'autorità sanitaria nell'ambito dell'attuazione dell'Accordo tra il Ministro della Salute, le Regioni e le Province Autonome di Trento e di Bolzano per l'organizzazione e l'assistenza sanitaria negli eventi e nelle manifestazioni programmate, approvato dalla Conferenza delle Regioni e delle Province Autonome in data 13.06.2017 e successive modificazioni ed integrazioni. Ove tali indicazioni contrastino con le disposizioni del presente articolo per quanto riguarda il numero delle ambulanze e dei medici che devono essere

presenti, prevedendo un numero inferiore di veicoli di soccorso e di medici, prevalgono in ogni caso le disposizioni del presente articolo.

Capo II **Svolgimento dei servizi di scorta tecnica**

Art. 8

Posizione dei veicoli di scorta tecnica

1. Durante lo svolgimento del servizio tutti i veicoli di scorta tecnica devono essere sempre posizionati in modo da garantire, in tutte le situazioni di traffico, la massima visibilità della carovana sportiva, l'individuazione di eventuali impedimenti al sicuro movimento dei concorrenti, nonché il transito in condizioni di assoluta sicurezza.

2. Fermo restando quanto previsto dal comma 1, in relazione alle diverse tipologie di strade ed in funzione della velocità media dei concorrenti e dei veicoli in transito, i veicoli di scorta tecnica sono collocati secondo i seguenti schemi indicativi:

- a) il veicolo di cui all'art. 7, comma 1, lettera a), precede il primo concorrente ad una distanza non inferiore a cinquecento metri e non superiore a due chilometri;
- b) il veicolo di cui all'art. 7, comma 1, lettera b), segue l'ultimo concorrente considerato ancora in corsa, ad una distanza non inferiore a cento metri;
- c) i veicoli di cui all'art. 7, comma 1, lettera c), precedono il primo concorrente in gara di almeno duecento metri.

3. Ai fini del presente disciplinare si considerano in gara i concorrenti, muniti di regolare numero o di altro contrassegno identificativo rilasciato dagli organizzatori, che non abbiano, rispetto al primo, un ritardo incolmabile in funzione delle caratteristiche della manifestazione e del percorso ovvero che, comunque, superi i 15 minuti. Per le competizioni a tappe e per quelle di interesse nazionale ed internazionale, il tempo massimo di distacco dal primo concorrente può essere indicato all'interno del documento che autorizza la competizione stessa. Per le competizioni a tappe, per quelle di interesse nazionale ed internazionale, nonché per le competizioni che impegnano un elevato numero di partecipanti, quali le fondo o le gran fondo, il tempo massimo di distacco dal primo concorrente è stabilito nel documento che autorizza la competizione stessa, sulla base delle richieste avanzate dagli organizzatori.

Art. 8-bis

Posizione del personale addetto ai servizi di segnalazione aggiuntiva

1. Nei casi di cui ai commi 1 e 2 dell'art. 7-bis, la presenza del personale abilitato deve essere garantita per tutto il tempo in cui è sospesa o limitata la circolazione nonché per almeno i 15 minuti precedenti al transito del veicolo recante il cartello "INIZIO GARA CICLISTICA" e per i 10 minuti successivi al transito del veicolo recante il cartello "FINE GARA CICLISTICA".

2. Il personale addetto ai servizi di segnalazione aggiuntiva, secondo le indicazioni del responsabile della scorta di cui all'art. 10, deve posizionarsi in corrispondenza del punto che deve presidiare, sulla carreggiata o sulle banchine adiacenti in posizione ben visibile per gli utenti della strada e non può trovarsi a bordo di veicoli, anche se in sosta. Se l'intersezione o il punto sensibile da presidiare presenta limitata visibilità per gli utenti che vi si approssimano, il personale addetto ai servizi di segnalazione aggiuntiva deve collocarsi in prossimità dei predetti luoghi in modo che sia possibile avvistarlo da almeno 50 m di distanza.

Art. 9

Utilizzo dei dispositivi luminosi

1. Durante il servizio di scorta tecnica i veicoli devono circolare con i proiettori anabbaglianti e gli altri dispositivi di segnalazione visiva e di illuminazione accesi, anche quando non ne è prescritto l'uso ai sensi dell'art. 152 del decreto legislativo 30 aprile 1992, n. 285.

2. Durante il servizio di scorta tecnica, inoltre, devono essere tenuti sempre in funzione i dispositivi supplementari di segnalazione visiva di cui all'art. 5.

Capo III **Obblighi del personale che effettua una scorta**

Art. 10

Il responsabile del servizio scorta

1. Responsabile del servizio di scorta tecnica in ciascuna manifestazione ciclistica è il Direttore di organizzazione o il Direttore di Corsa ovvero analoga figura certificata dalla FCI per gli Enti di promozione sportiva riconosciuti dal CONI. Nei limiti e secondo le disposizioni sportive egli risponde del suo operato direttamente all'organizzatore della manifestazione sportiva indicato nell'autorizzazione ad effettuarla, rilasciata ai sensi dell'art. 9 del decreto legislativo 30 aprile 1992, n. 285, come modificato dall'art. 2 del decreto legislativo 15 gennaio 2002, n. 9

1.bis Il Responsabile del servizio di scorta tecnica, esercita le funzioni di controllo indicate nel presente disciplinare e sovrintende al corretto svolgimento della scorta tecnica. Salvo che non sia abilitato ai sensi dell'art. 2, egli non può svolgere funzioni dirette di regolazione del traffico. Per la gestione operativa e per il coordinamento del personale abilitato durante la gara, il responsabile del servizio di scorta nomina, prima dell'inizio della manifestazione, un capo-scorta che deve essere munito di valida abilitazione rilasciata ai sensi dell'art. 2.

2. Il responsabile del servizio di scorta tecnica prima dell'inizio del servizio deve verificare la documentazione dalla quale risulti il rapporto che lega i soggetti che svolgono la scorta alle imprese, società o associazioni sportive di cui all'art. 1. Deve altresì verificare, prima della partenza della gara e, successivamente, durante lo tutto svolgimento della stessa, che siano osservate le norme del regolamento di gara e che siano state attuate, se richiesto, le opportune prescrizioni imposte dall'autorizzazione rilasciata ai sensi dell'art. 9 del decreto legislativo 30 aprile 1992, n. 285.

2 bis. Nelle competizioni ciclistiche di cui all'art. 7 bis, comma 1, che prevedono più percorsi di diversa estensione, il responsabile del servizio di scorta tecnica, prima dell'inizio del servizio, deve verificare che per ciascun percorso sia stato nominato almeno un Direttore di corsa o analoga figura per gli Enti di promozione sportiva riconosciuti dal CONI e che lo stesso sia costantemente in grado di comunicare con tutti i membri della scorta.

2 ter Il capo-scorta, conformemente alle direttive impartite dal responsabile del servizio di scorta, dispone il posizionamento e coordina l'attività di regolazione del traffico e di segnalazione svolta dal personale di scorta abilitato, dagli addetti alle segnalazioni aggiuntive Il capo scorta esercita, inoltre, le funzioni di controllo indicate dal presente disciplinare che gli sono delegate, volta per volta, dal responsabile del servizio di scorta.

2 quater Il responsabile del servizio di scorta, con adeguato anticipo rispetto all'inizio della gara, deve rendere disponibile o consegnare al capo-scorta copia dell'autorizzazione allo svolgimento, delle ordinanze di sospensione della circolare di cui all'art. 9 del decreto legislativo 30 aprile 1992, n. 285 ed ogni altro documento utile all'attività di coordinamento operativo che compete a tale soggetto.

3. Il personale impegnato nel servizio di scorta deve avere con sé l'attestato di abilitazione di cui agli articoli 2 o 3-bis.

Art. 11

Obblighi delle persone che effettuano la scorta

1. Tutte le persone che effettuano la scorta con veicoli devono essere costantemente in grado di comunicare con il responsabile del servizio di scorta tecnica o con il capo-scorta ovvero con il direttore di organizzazione o di corsa—ovvero, in mancanza, con altro responsabile designato dall'organizzatore autorizzato ai sensi dell'art. 9 del decreto legislativo 30 aprile 1992, n. 285, e con gli eventuali altri membri della scorta che si

trovano su altri veicoli, e devono intervenire con efficacia e tempestività di fronte ad ogni situazione che necessiti di attività di segnalazione.

2. Il responsabile del servizio di scorta tecnica non deve consentire che si inizi il servizio di scorta tecnica senza aver verificato che:

a) i dispositivi supplementari di equipaggiamento e di segnalazione dei veicoli di cui all'art. 5 siano presenti su ciascun veicolo correttamente installati e perfettamente funzionanti e che le attrezzature e gli equipaggiamenti in uso al personale di cui agli articoli 6 e 6-bis siano presenti e perfettamente funzionanti;

b) le autorizzazioni allo svolgimento della competizione, nonché quelle rilasciate dagli organi di polizia stradale, siano valide e le relative prescrizioni particolari siano rispettate ed il percorso segnalato corrisponda a quello autorizzato;

c) tutto il personale abilitato impiegato sia edotto del percorso autorizzato, del numero dei partecipanti e del regolamento di gara, se prescritto, nonché di ogni prescrizione o limitazione imposta nell'autorizzazione;

d) i sistemi di comunicazione tra i veicoli di scorta siano efficienti;

e) sia stata resa operativa una copertura assicurativa specifica sulla responsabilità civile verso terzi derivante dall'esercizio dell'attività di scorta tecnica con un massimale non inferiore a due milioni di euro, aumentato di centomila euro per ogni veicolo utilizzato per svolgere la scorta oltre il numero minimo previsto dall'art. 7. La copertura assicurativa specifica per l'attività di scorta può essere compresa nella polizza assicurativa richiesta per lo svolgimento della manifestazione sportiva dall'art. 9, comma 6, del decreto legislativo 30 aprile 1992, n. 285;

f) per il servizio di scorta tecnica si possa avvalere della prestazione a titolo gratuito ovvero oneroso di un numero adeguato di persone che possono svolgere l'attività ai sensi dell'art. 1, che siano state preventivamente edotte di tutte le informazioni necessarie a svolgere correttamente la scorta stessa.

3. Qualora durante lo svolgimento del servizio si verifichi una situazione imprevedibile per la quale non siano più soddisfatte le condizioni di sicurezza o rispettate le prescrizioni di cui ai commi 1 e 2, ovvero quelle relative al numero minimo dei veicoli e degli abilitati di cui all'art. 7, comma 1, all'art. 7-bis, commi 1 e 2 e 7 ter previa comunicazione tempestiva della situazione all'organizzatore ed ad ogni direttore di corsa presente, se sono previsti più percorsi, il responsabile del servizio di scorta tecnica deve fare in modo che la scorta tecnica sia immediatamente interrotta, con le conseguenze previste dall'art. 9, comma 9, del decreto legislativo 30 aprile 1992, n. 285. In caso di assoluta necessità ed urgenza in cui la decisione di interruzione indicata non possa essere assunta dal responsabile del servizio di scorta tecnica, la competizione deve essere sospesa dall'organizzatore.

4. Nei casi previsti dal comma 3, in alternativa all'immediata interruzione della scorta e previa informazione completa e tempestiva a tutti i concorrenti, è consentito proseguire il servizio, limitatamente all'effettuazione di un'attività di segnalazione della presenza dei concorrenti sulla strada, se questi, d'intesa con l'organizzatore, hanno accettato di continuare la circolazione nel pieno rispetto di tutte le norme del decreto legislativo 30 aprile 1992, n. 285, e del decreto del Presidente della Repubblica 16 dicembre 1992, n. 495, interrompendo, fino al ripristino delle condizioni di sicurezza richieste, qualsiasi attività competitiva su strada.

Art. 12

Modalità di svolgimento della scorta tecnica con veicoli

1. Nelle strade a doppio senso di circolazione, i veicoli sopraggiungenti dall'opposto senso di marcia devono essere fatti accostare e fermare, se possibile al di fuori della carreggiata, per consentire il transito della carovana sportiva scortata che occupa l'intera carreggiata fino al passaggio del veicolo di cui all'art. 7, comma 1, lettera b).

2. In caso di neve, ghiaccio, scarsa visibilità per nebbia ovvero per altra causa, quando non sia possibile scorgere un tratto di strada corrispondente a m 70 circa, la scorta tecnica deve essere immediatamente interrotta, con le conseguenze previste dall'art. 9, comma 9, del decreto legislativo 30 aprile 1992, n. 285.

3. Durante l'effettuazione dei servizi di scorta, il personale abilitato deve sempre indossare i giubbetti rifrangenti di cui all'art. 6, comma 1, lettera d).

4. Qualora sia necessario fornire agli utenti che percorrono la strada interessata dalla manifestazione ovvero che vi si immettono da strade laterali o da luoghi non soggetti a pubblico passaggio, preventivo avviso dell'imminente sopraggiungere della carovana ciclistica, il personale abilitato al servizio di scorta deve provvedere a segnalarlo agli utenti stessi con adeguato anticipo e nei modi più opportuni, imponendo loro di rallentare utilizzando la bandierina di colore arancio fluorescente di segnalazione prevista dall'art. 6, comma 1, lettera b). In galleria ovvero in condizioni di scarsa visibilità, in luogo o in aggiunta alle segnalazioni con la bandierina, devono essere effettuate segnalazioni luminose con i dispositivi di cui all'art. 6, comma 1, lettera a).

5. In occasione del transito della carovana ciclistica, il personale abilitato di scorta deve provvedere a rendere attuale la sospensione temporanea della circolazione, imposta ai sensi degli articoli 6 e 7 del decreto legislativo 30 aprile 1992, n. 285, a tutela della sicurezza della competizione, attraverso segnalazioni con la paletta di cui all'art. 6, comma 1, lettera c). Le segnalazioni devono essere realizzate in modo non equivoco e devono essere rivolte sia alle correnti di traffico che si trovano sulla strada interessata dal transito della carovana sia a quelle che vi si immettono da strade laterali o da luoghi non soggetti a pubblico passaggio.

6. La paletta di segnalazione, di cui all'art. 6, comma 1, lettera c), deve essere usata esclusivamente per le segnalazioni manuali dirette a disciplinare il traffico e per segnalare agli utenti della strada in movimento l'imminente approssimarsi della carovana ciclistica. La paletta di segnalazione può essere utilizzata solo nell'ambito di operatività della sospensione temporanea della circolazione ed in ogni caso dopo il passaggio del veicolo che segnala l'inizio della gara e non oltre il veicolo che indica il fine gara. L'uso della paletta di segnalazione fuori dai casi indicati è vietato.

Art. 12-bis

Obblighi del personale addetto ai servizi di segnalazione aggiuntiva

1. Tutte le persone che effettuano attività di segnalazione aggiuntiva di cui all'art. 7-bis devono essere costantemente in grado di comunicare con il responsabile del servizio di scorta tecnica, con il capo scorta, ovvero, in mancanza, con altro responsabile designato dall'organizzatore autorizzato ai sensi dell'art. 9 del decreto legislativo 30 aprile 1992, n. 285. A tale scopo, prima di iniziare il servizio, devono comunicare al responsabile del servizio di scorta tecnica il loro numero di telefono cellulare o l'identificativo dell'apparato radiomobile nonché le generalità complete ed il numero dell'attestato di abilitazione di cui all'art. 3-bis.

2. Le persone che effettuano l'attività di segnalazione di cui al comma 1 devono:

a) comunicare al responsabile del servizio di scorta tecnica e al capo-scorta ovvero, in mancanza, ad altro responsabile designato dall'organizzatore, il momento in cui iniziano il presidio di un'intersezione o di un punto sensibile ed il momento in cui terminano il servizio;

b) concordare con il responsabile del servizio di scorta tecnica ovvero, in mancanza, con altro responsabile designato dall'organizzatore, le modalità di segnalazione della sospensione temporanea della circolazione agli utenti in transito sulle strade che si immettono sul tratto interdetto;

c) essere costantemente in grado di esibire la documentazione relativa alla competizione ed alla sospensione temporanea della circolazione.

3. Le persone di cui al comma 1 devono intervenire con efficacia e tempestività di fronte ad ogni situazione che necessiti di attività di segnalazione. Le segnalazioni devono essere effettuate in modo che siano chiaramente e non equivocamente percepite dagli utenti della strada a cui sono dirette ed in modo che gli utenti stessi abbiano lo spazio sufficiente per arrestarsi in condizioni di sicurezza senza impegnare la carreggiata sulla quale vige la sospensione temporanea della circolazione.

4. Durante l'effettuazione dei servizi di segnalazione, il personale abilitato deve sempre indossare i giubbetti rifrangenti di cui all'art. 6-bis, comma 1, lettera c).

5. Qualora sia necessario fornire agli utenti che si immettono sulla strada interessata dalla manifestazione da strade laterali o da luoghi non soggetti a pubblico passaggio, il preventivo avviso dell'imminente sopraggiungere della carovana ciclistica, il personale abilitato deve segnalarlo agli utenti stessi con adeguato anticipo e nei modi più opportuni, imponendo loro di rallentare utilizzando la bandierina di colore arancio fluorescente di segnalazione prevista dall'art. 6-bis, comma 1, lettera a).

6. La paletta di segnalazione, di cui all'art. 6-bis, comma 1, lettera b), deve essere usata esclusivamente per le segnalazioni manuali dirette a disciplinare il traffico e per segnalare agli utenti la chiusura temporanea della strada in cui intendono immettersi. L'uso della paletta di segnalazione fuori dai casi indicati è vietato.

Titolo III DISPOSIZIONI TRANSITORIE

Art. 13

Disposizioni transitorie

1. Fino al 30 giugno 2003, nei casi in cui l'ente che rilascia l'autorizzazione allo svolgimento della competizione ciclistica abbia previsto la necessità della scorta di un organo di polizia stradale, lo stesso, ai sensi dell'art. 9, comma 6-bis, del decreto legislativo 30 aprile 1992, n. 285, ove ne ricorrano le condizioni, può autorizzare gli organizzatori ad avvalersi, in sua vece o in suo ausilio, di una scorta tecnica che, qualora sia verificato, sulla base di idonea documentazione prodotta dagli organizzatori, che in tutto il percorso o in parte dello stesso non sia possibile avvalersi delle imprese, delle società o delle associazioni autorizzate, può essere effettuata con veicoli nella disponibilità di chi organizza la manifestazione aventi i requisiti indicati nel presente disciplinare e con personale, di provata esperienza, appartenente ad associazioni sportive affiliate alla Federazione ciclistica italiana o agli enti di promozione sportiva riconosciuti.

2. Nei casi previsti dal comma 1 devono essere rispettate tutte le previsioni del presente disciplinare relative al numero ed all'equipaggiamento dei veicoli, al numero delle persone da impiegare per ciascuna scorta, nonché tutte le disposizioni relative alle modalità di svolgimento dei servizi di scorta tecnica.

3. Nei casi previsti dal comma 1 chi organizza la manifestazione deve altresì dichiarare di aver adempiuto agli obblighi di copertura assicurativa per i rischi connessi all'attività di scorta tecnica.

3 bis Le disposizioni dell'art. 1 comma 3 ter, entrano in vigore dal 1 gennaio 2020. Fino a quella data, il personale degli Enti di Promozione riconosciuti dal CONI che esercita le funzioni equipollenti al direttore di corsa può assumere la funzione di responsabile del servizio di scorta di cui all'art. 10 anche senza essere munito di certificazione di idonea formazione rilasciata dalla Federazione Ciclistica Italiana.

3 ter Le disposizioni dell'art. 4, comma 2, secondo periodo, relative alle caratteristiche tecniche dei motoveicoli utilizzabili per la scorta tecnica, entrano in vigore dal 1 gennaio 2020.

3 quater. Fino al 1 gennaio 2020, i dispositivi di cui agli articoli 6, comma 1, lettera d) e 6 bis, comma 1, lettera c), fermi restando gli altri requisiti richiesti, possono essere anche di colore bianco ovvero grigio argento a luce riflessa bianca, con le caratteristiche di cui al decreto del Ministro dei lavori pubblici 9 giugno 1995 pubblicato nella Gazzetta Ufficiale n. 174 del 27 luglio 1995.

MATERIE DELLE PROVE D'ESAME

- a) Nozioni generali sul Nuovo codice della strada.
- b) Definizioni stradali e di traffico.
- c) Classificazione delle strade: classificazione amministrativa, classificazione tecnico-funzionale, segnaletica di identificazione delle strade.
- d) Autorizzazioni per lo svolgimento delle competizioni sportive - Prescrizioni - Criteri per l'imposizione della scorta di polizia o della scorta tecnica - Dispositivi di segnalazione visiva - Violazioni e sanzioni.
- e) Cantieri stradali: segnalamento e delimitazione, barriere e coni, visibilità notturna, persone al lavoro, veicoli operativi, cantieri mobili, strettoie e sensi unici alternati.
- f) Segnalazione dei pericoli e tecniche di regolazione del traffico.
- g) Limiti di velocità e distanze di sicurezza.
- h) Limitazioni alla circolazione nei giorni festivi.
- i) Servizi di Polizia stradale ed espletamento degli stessi.
- l) Autorizzazione delle imprese, delle società o delle associazioni, obblighi del caposcorta e del personale abilitato, equipaggiamento delle persone e dei veicoli per le scorte tecniche.
- m) Impiego delle attrezzature in dotazione per il servizio di scorta.
- n) Modalità di svolgimento dei servizi di scorta tecnica.
- o) Responsabilità civile verso terzi.
- p) Impiego degli apparati radio per i collegamenti.

Allegato 1-bis al provvedimento 27.11.2002

MODALITÀ E MATERIE DEL CORSO E DELLA PROVA D'ESAME PER OTTENERE L'ATTESTATO DI ABILITAZIONE DI CUI ALL'ART. 3-BIS

- a) Autorizzazioni per lo svolgimento delle competizioni sportive - Prescrizioni - Criteri per l'imposizione della scorta di polizia o della scorta tecnica - Dispositivi di segnalazione visiva - Violazioni e sanzioni;
- b) segnalazione dei pericoli e tecniche di regolazione del traffico;
- c) servizi di Polizia stradale ed espletamento degli stessi;
- d) regole per lo svolgimento della manifestazione sportiva;
- e) obblighi del caposcorta e del personale abilitato ad effettuare le scorte tecniche a gare ciclistiche;
- f) impiego delle attrezzature in dotazione per il servizio di segnalazione;
- g) modalità di svolgimento dei servizi di segnalazione;
- h) impiego degli apparati radio per i collegamenti.

Il corso di formazione deve avere durata minima di 8 ore.

Dell'inizio del corso, dei luoghi e delle giornate in cui esso si svolge deve essere data comunicazione al Compartimento della Polizia Stradale competente per territorio almeno quindici giorni prima.

L'esame deve svolgersi davanti ad una Commissione esaminatrice composta da almeno tre membri, di provata esperienza nel settore, nominata dal responsabile della Federazione ciclistica italiana o dell'Ente di promozione sportiva che ha organizzato il corso di formazione.

L'esame deve essere svolto in forma scritta. Gli elaborati delle prove d'esame devono essere sottoscritti dai membri della commissione esaminatrice e conservati dalla società ovvero dall'Associazione o ente di promozione che ha organizzato il corso per almeno cinque anni.

ATTESTATO DI ABILITAZIONE

Intestazione dell'ufficio

Si attesta che, in data odierna, il sig.; nato a; il; dopo aver superato la prova d'esame predisposta da questo ufficio, ha ottenuto l'abilitazione a svolgere i servizi di scorta tecnica in occasione dello svolgimento di gare ciclistiche di cui all'art. 9 del decreto legislativo 30 aprile 1992, n. 285, e successive modificazioni ed integrazioni.

Tale abilitazione ha validità per cinque anni e può essere rinnovata. La presente attestazione viene rilasciata all'interessato in originale.

Data - Timbro della Repubblica

Firma

Il Dirigente del Compartimento di Polizia stradale

Allegato 2-bis al provvedimento 27.11.2002

ATTESTATO DI ABILITAZIONE

Intestazione dell'ufficio

Si attesta che, in data odierna, il sig. nato a il..... dopo aver superato la prova d'esame predisposta da questo ufficio, ha ottenuto l'abilitazione a svolgere i servizi di segnalazione in occasione dello svolgimento di gare ciclistiche di cui all'art. 9 del decreto legislativo 30 aprile 1992, n. 285, e successive modificazioni ed integrazioni.

Tale abilitazione, che non consente di effettuare servizi di scorta tecnica con veicoli in occasione dello svolgimento delle gare ciclistiche, ha validità per cinque anni e può essere rinnovata. La presente attestazione viene rilasciata all'interessato in originale.

Data

(Timbro della Repubblica)

Firma

(Il dirigente del compartimento di Polizia stradale)

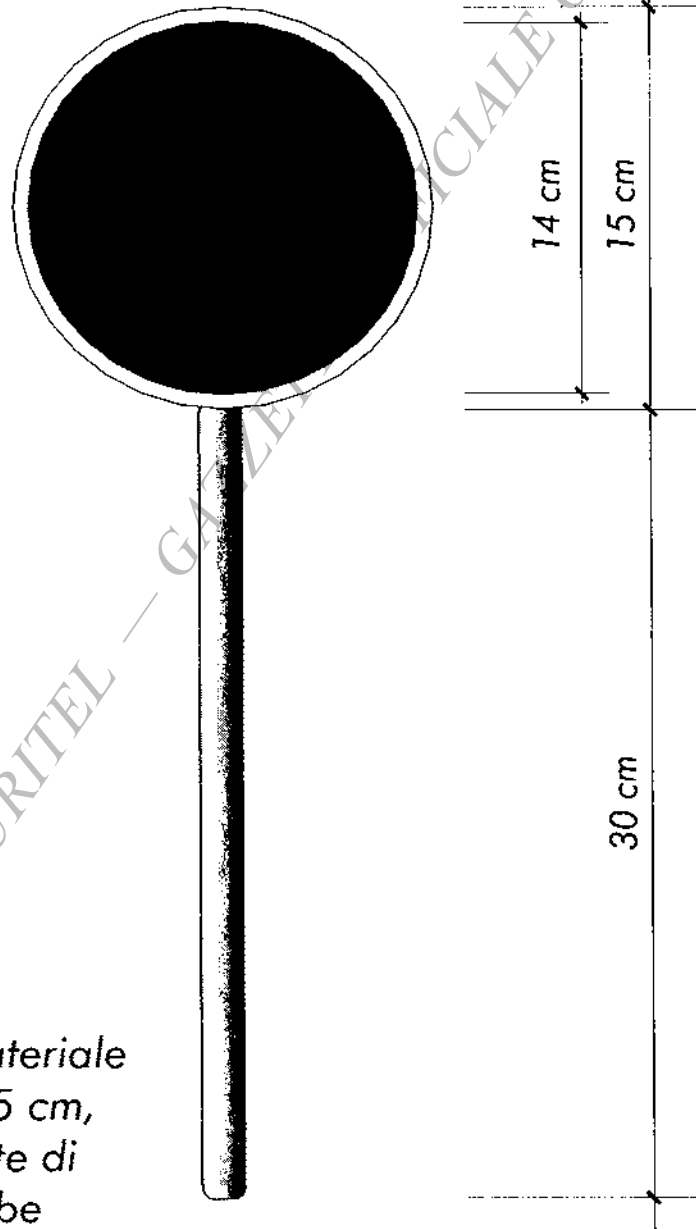

ALLEGATO 4

PALETTA DI SEGNALAZIONE

Caratteristiche:
-disco metallico o di materiale sintetico di diametro 15 cm, con pellicola rifrangente di colore rosso su entrambe le facce e bordino bianco;
-manico di metallo o di materiale sintetico di colore bianco

03A00978



CERTIFICAZIONE 3R





FCI, ACSI e FORMULA BICI sempre attente alla sicurezza degli sportivi hanno avviato una riflessione e un tavolo di lavoro comune per valutare le potenziali criticità presenti nel mondo del ciclismo amatoriale e per attuare delle misure concrete che consentano di garantire agli atleti un sano divertimento in sicurezza.





OBIETTIVO «CERTIFICAZIONE 3R»

RATING: Valutare la qualità/livello organizzativa/o delle Granfondo

RANKING: Certificarne la qualità con l'assegnazione di una classe di merito

RESPONSIBILITY: Attenzionare gli organizzatori ad attuare tutte quelle misure necessarie per garantire la sicurezza degli atleti e per prevedere un'offerta di servizi e prestazioni collaterali a favore sia degli atleti che dei loro accompagnatori.

da GARA → ad EVENTO



LA PREMESSA:

Nel passato in alcune manifestazioni si sono verificati incidenti della circolazione , anche mortali, ora stiamo notando come la pandemia abbia lasciato in molte persone una temibile eredità: problemi cardiocircolatori e quest'anno, purtroppo, dobbiamo registrare che si sono resi necessari interventi sanitari durante le G.F. per curare atleti colpiti, a seguito del prolungato sforzo, da problematiche cardiache e purtroppo si sono già registrati alcuni decessi. (Gli atleti erano in regola con la certificazione sanitaria....)

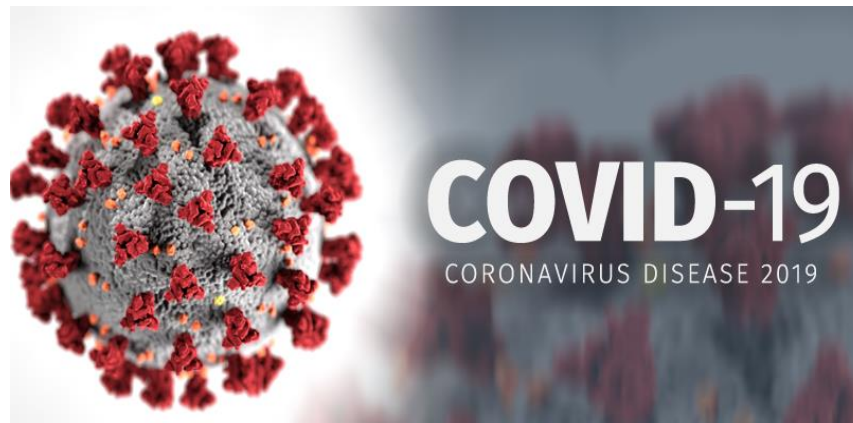



L'OBIETTIVO:



shutterstock.com · 178839842

Avviare in futuro un confronto con gli organizzatori per valutare eventuali modifiche normative volte a ridurre l'agonismo per la salvaguardia della salute degli atleti.



Prevedere dalla stagione 2023 su richiesta degli organizzatori il rilascio di una certificazione preventiva che attesti la qualità della manifestazione e il pieno rispetto dei requisiti di sicurezza e assegni alla Granfondo una certificazione.





La certificazione



Agli organizzatori viene consegnato un formulario da compilare, una volta restituito una commissione composta da 5 persone di FCI, ACSI e FORMULA BICI ed entro 45 giorni esprimerà il giudizio propedeutico al rilascio della certificazione.

In caso di rilascio della certificazione, l'organizzatore riceverà una valutazione che potrà essere a una, due o tre stelle, a seconda del livello raggiunto dall'evento: ovviamente le manifestazioni che non rispetteranno un certo numero di parametri non otterranno la certificazione.



Oltre ai criteri che saranno utilizzati per la valutazione dell'evento che nelle prossime slides presenteremo, va ricordato che le manifestazioni sono regolate dalle norme vigenti che vanno applicate in toto:

- **Codice della Strada art. 9**
- **Nuovo disciplinare delle scorte**
- **Obblighi e prescrizioni previsti dalle autorizzazioni**
- **Regolamenti e Norme Federali**
- **Obbligo della verifica dell'adeguata certificazione sanitaria.**

Dipartimento Pubblica Sicurezza



Servizio Polizia Stradale

Registrato il 27/11/2019

Prot. 300/A/10164/19/116/1/1



270395



Ministero dell'Interno

DIPARTIMENTO DELLA PUBBLICA SICUREZZA

OGGETTO: Disciplina delle competizioni ciclistiche su strada - Modifiche al disciplinare per le scorte tecniche alle competizioni ciclistiche, approvato con provvedimento del 27 novembre 2002, e successive modificazioni e integrazioni.



La griglia valutativa



STORICITA' DELL'EVENTO:

- < 5 anni Tra 5 e 10 anni > 10 anni

N. ISCRITTI (Media ultime 2/3 edizioni) _____ % stranieri _____

N. PERCORSI e Chilometraggio

- Km. _____
 Km. _____
 Km. _____

PACCO GARA

- _____ VALORE _____

ANNO FONDAZIONE SOCIETA' ORGANIZZATRICE:

- _____

PERCENTUALE OCCUPAZIONE STRUTTURE ALBERGHIERE e DURATA MEDIA SOGGIORNI:

- _____ %
 _____ giorni

STIMA INDOTTO ECONOMICO SUL TERRITORIO

- _____ EURO

INIZIATIVE DI SOLIDARIETA'

- _____

SICUREZZA E SALUTE:

NUMERO DI SCORTE/ ASA/VOLONTARI:

- _____ (scorte)
 _____ (asa)
 _____ (volontari)

NUMERO DIRETTORI DI CORSA

- _____

NUMERO VEICOLI AL SEGUITO:

- _____ (specificare inizio manifestazione/fine manifestazione/corsa)

PIANO SANITARIO:

- _____ (n. ambulanze)
 _____ (n. ambulanze con rianimatore)
 _____ (n. medici totale)
 _____ (di cui n. medici in moto)
 _____ (n. personale paramedico)
 _____ (n. presidi ospedalieri presenti sul territorio)*

ASSISTENZA MECCANICA

- _____ (mezzi e/o postazioni fisse)

(*) distanza dal percorso max 25 Km.

FRECCIATURA E SEGNALETICA

- Tracciatura fisica _____
 Tracciatura virtuale (app...) _____



INFRASTRUTTURE e AMBIENTE:

CAPIENZA STRUTTURE RICETTIVE/ALBERGHIERE (nell'arco di 15/20 Km) (Camere o posti letto)

PRESENZA DI MUSEI/PARCHI NAZIONALI o REGIONALI/ MOSTRE/MERCATI/SAGRE/CONCERTI...

PERCORSO:

Transennatura descrizione/metraggio _____

Arco di partenza/arrivo _____

Altri gonfiabili _____

Segnaletica e tracciamento percorso _____

Tracciamento GPS _____

Presenza di un piano di rispetto ambientale _____

Presenza zone GREEN sul percorso n _____

Raccolta differenziata in zona arrivi/partenze _____

Posti ristoro: n. _____ Prestazioni: _____

Servizi igienici sul percorso _____

Carro/i scopa _____

PRE-DOPO GRANFONDO:

Presenza di docce/bagni/spogliatoi _____

Posti stazionamento biciclette in sicurezza _____

Parcheggi custoditi _____

Pasta/party _____

Palco superficie _____

SERVIZI ALL'UTENZA:

Notizie sulla viabilità

Percorsi

Previsioni meteo

MANIFESTAZIONI COLLATERALI:

Visite organizzate per gli accompagnatori (**)

Iniziative per avvicinamento al mondo bike di bambini (***)

Stand per vendita articoli sportivi/bike

(**) visite guidate ad aziende locali (artigianato/gastronomia) o parchi/musei/mostre

(***) Ginkane, fuoristrada, ecc..

Nella griglia valutativa viene presa in considerazione la storicità della manifestazione, questo elemento non preclude che anche una nuova manifestazione, se in possesso di tutti gli altri requisiti richiesti possa ottenere la certificazione.

Al termine di ogni manifestazione, a consuntivo, si valuterà se confermare o ridurre la classificazione o procedere all'annullamento della certificazione.

La certificazione può essere richiesta indipendentemente dall'affiliazione dell'organizzatore